

### 蒸餾裝置 回收組

DISTILLATION RECEIVER

- 不含燒瓶



貨號	描述	價格(ea)
DG287900-01420	磨口 14/20 回收組 不含燒瓶	2,200.00
DG287900-02440	磨口 24/40 回收組 不含燒瓶	3,400.00
<b>配件</b>		
DG287901-01420	上段抽氣連接管 磨口 14/20	600.00
DG287902-01420	中段四腳接收管 磨口 14/20	1,800.00
DG287901-02440	上段抽氣連接管 磨口 24/40	900.00
DG287902-02440	中段四腳接收管 磨口 24/40	2,700.00

### 溶劑蒸餾頭

Solvent still head

- 上方活栓孔徑4mm, 磨口 14/20
- 下方T型活栓孔徑2mm



貨號	容量ml	上下磨口	價格(ea)
DG-AS234504	500	24/40	6,000.00

### 溶劑蒸餾頭

Solvent still head

- 上方活栓孔徑4mm, 磨口 14/20
- 下方T型活栓孔徑2mm
- 出料口磨口 14/20



貨號	容量ml	上下磨口	價格(ea)
DG-AS244504	500	24/40	6,400.00

### 蒸餾裝置 減壓頭

DISTILLATION HEAD VIGERUX

- 加工訂製品

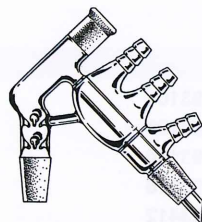

貨號	價格(ea)
KZ287120	電洽

### 蒸餾裝置 回收瓶

DISTILLATION RECEIVER

- 加工訂製品

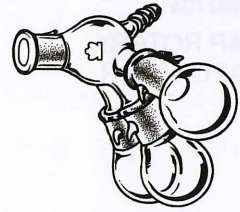

貨號	價格(ea)
KZ287800	電洽

### 蒸餾受器

DISTILLATION RECEIVER MOISTURE TEST

- 磨口 24/40, PTFE活栓
- 附刻度

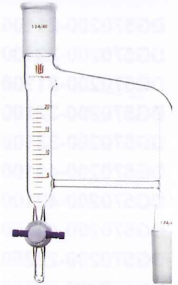

貨號	描述	價格(ea)
DG751530-20010	容量 10 ml 尺寸 275H x 95W mm	1,600.00
DG751530-20020	容量 20 ml 尺寸 325H x 95W mm	1,700.00

### 氮氣連接球

Bulb, Connecting, Spherical, Kjeldahl

- 加工訂製品
- 用於凱氏法
- 下端管徑為 11-12MM, 可接於凱氏裝置



貨號	OD(mm)	價格(ea)
DG16055-00052	55	電洽
DG16055-00065	65	電洽

### 緩衝瓶

TRAP DISTILLING



貨號	容量(ml)	上下磨口(吋)	價格(ea)
DG275095-20100	100	24/40	960.00

## 緩衝瓶

TRAP ROTARY  
EVAPORATOR

貨號	容量(ml)	上磨口(吋)	下磨口(吋)	價格(ea)
DG570200-21100	100	24/40	14/20	720.00
DG570200-22100	100	24/40	24/40	860.00
DG570200-31100	100	29/32	14/20	860.00
DG570200-32100	100	29/32	24/40	900.00
DG570200-33100	100	29/32	29/32	920.00
DG570200-41100	100	29/42	14/20	860.00
DG570200-42100	100	29/42	24/40	900.00
DG570200-44100	100	29/42	29/42	920.00
DG570200-22250	250	24/40	24/40	1,040.00
DG570200-32250	250	29/32	24/40	1,080.00
DG570200-33250	250	29/32	29/32	1,120.00
DG570200-42250	250	29/42	24/40	1,080.00
DG570200-44250	250	29/42	29/42	1,120.00

## 真空緩衝瓶

VACUUM TRAP

- 放置於液態氮或乾冰中，使真空幫浦所抽之空氣經由液態氮或乾冰凝結其中之水氣或揮發性溶劑，以保護幫浦不受侵蝕
- 適用於1公升的POPE液態氮筒
- 瓶身外徑50mm，磨口為45/50，磨口以下長250mm



貨號	描述	價格(ea)
DG926300-50250	接管口13mm	2,000.00

## 真空緩衝瓶

VACUUM TRAP

- 加工訂製品
- 放置於液態氮或乾冰中，使真空幫浦所抽之空氣經由液態氮或乾冰凝結其中之水氣，以保護幫浦不受水氣侵蝕

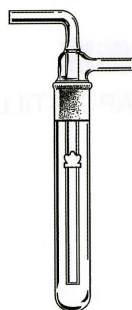

貨號	價格(ea)
KZ926300	電洽

## COWIE PTFE 襯套

PTFE Sleeve, Joint

- 玻璃磨砂接頭用
- 厚度0.05mm
- PTFE材質耐溫-200~280°C
- 良好的耐化學性和溫度
- 可用於中低真空系統



貨號	適用磨口(吋)	價格(ea)
AC019-010	10/30	90.00
AC019-014	14/35	90.00
AC019-019	19/38	90.00
AC019-024	24/40	120.00
AC019-029	29/42	130.00
AC019-034	34/45	140.00
AC019-045	45/50	160.00

## COWIE PTFE 襯套

PTFE Sleeve, Joint

- 玻璃磨砂接頭用
- 免塗凡士林，可重覆使用
- PTFE材質耐溫-200~280°C
- 良好的耐化學性和溫度
- 可耐高真空  $1 \times 10^{-4}$  torr

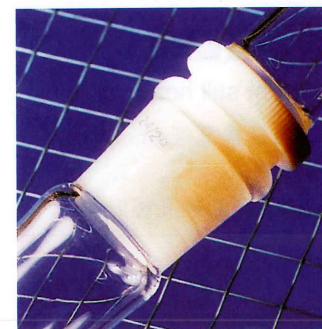

貨號	適用磨口(吋)	價格(ea)
AC020-110	10/30	480.00
AC020-1141	14/20	450.00
AC020-1191	19/22	540.00
AC020-119	19/38	570.00
AC020-124	24/40	660.00
AC020-129	29/42	750.00
AC020-134	34/45	1,040.00
AC020-145	45/50	1,280.00

## BOHLENDER PTFE 襯套

PTFE Sleeve, Ball Joint

- PTFE材質耐溫-200~250°C
- 良好的耐化學性和溫度
- 球型磨砂接頭用
- 適用於真空系統



貨號	適用磨口(吋)	價格(ea)
AO-H93104	18	680.00
AO-H93106	28	800.00
AO-H93110	35	840.00
AO-H93116	55	1,520.00
AO-H93412	40	820.00
AO-H93418	64	2,480.00

### BOHLENDER PTFE 襯套

PTFE Sleeve, Joint

- 玻璃磨砂接頭用,可重複使用
- PTFE材質耐溫-200~250℃
- 良好的耐化學性和溫度
- 可用於中低真空系統



貨號	適用磨口(吋)	價格(ea)
AO-H93303	14/23	560.00
AO-H93304	19/26	400.00
AO-H93305	24/29	620.00
AO-H93306	29/32	640.00
AO-H93307	34/35	2,080.00
AO-H93309	45/40	2,000.00
AO-H93310	50/42	5,360.00
AO-H93311	55/44	4,000.00
AO-H93312	60/46	3,600.00
AO-H93313	71/51	4,800.00
AO-H93314	85/55	6,800.00
AO-H93315	100/60	8,720.00

### 日製 Teflon 止漏帶

Teflon Sealing Tape

- PTFE材質,耐溫-100~260℃
- 可纏繞於金屬管,或玻璃磨砂口密合使用

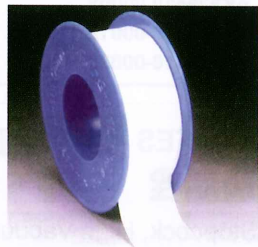

貨號	W x L(cm)	厚度(mm)	ea/bx	價格(ea)
CS-170000	1.3 x 500	0.1	10	130.00

### 微量裝置 螺牙

MICROSCALE RESEARCH KIT

- 各型螺牙接頭與接管

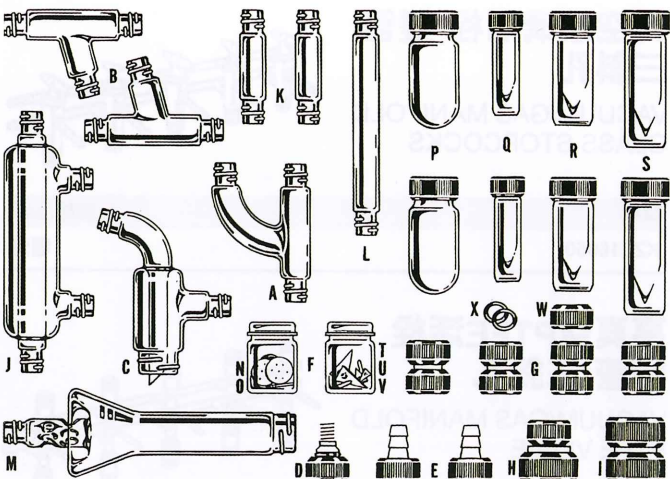

貨號	價格(ea)
KZ747000	電洽

### 德製 二方TF活栓

Stopcock, Straight Bore, PTFE Plug

- 硼矽酸玻璃材質製成

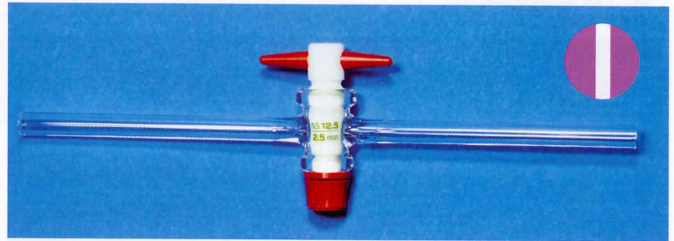

貨號	管徑(mm)	內孔(mm)	活栓規格	價格(ea)
AH-22508	8	2.5	NS12.5	電洽
AH-22509	9	2.5	NS12.5	電洽
AH-22510	10	2.5	NS12.5	電洽
AH-24010	10	4	NS14.5	電洽
AH-24013	13	4	NS14.5	電洽

### 德製 二方玻璃活栓

Stopcock, Straight Bore

- 硼矽酸玻璃材質製成



貨號	管徑(mm)	內孔(mm)	活栓規格	價格(ea)
AH-12508	8	2.5	NS12.5	電洽
AH-12510	10	2.5	NS12.5	電洽
AH-14010	10	4	NS14.5	電洽

### SYNTHWARE 二方TF活栓

Stopcock, Straight Bore, PTFE Plug

- 硼矽酸玻璃材質製成
- 另提供多種規格選購

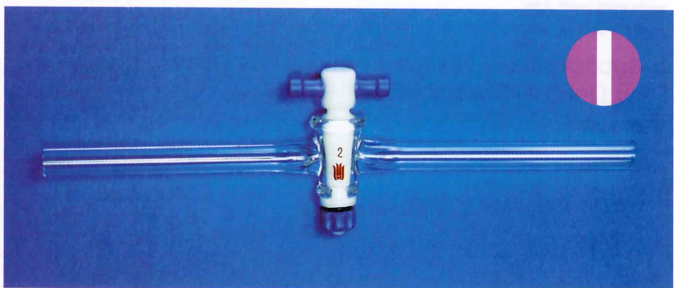

貨號	管徑(mm)	內孔(mm)	活栓規格	活栓斜度	價格(ea)
DG821000-00002	8	2.5	11/25	1:5	電洽
DG821000-00003	8	2.5	11/25	1:10	電洽
DG821000-00004	10	4	15.2/30	1:5	電洽

## 德製 三方T型活栓

Stopcock, T-Bore, 3 Way

- 硼矽酸玻璃材質製
- 可一般使用或加工

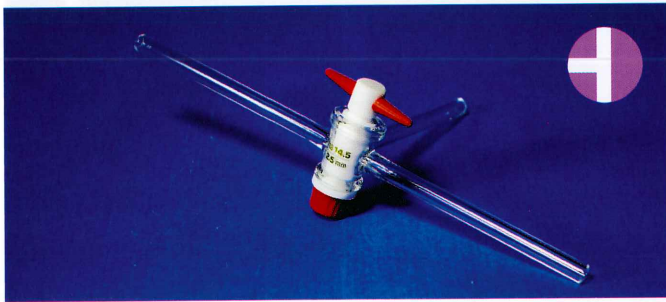

貨號	管徑(mm)	內孔(mm)	活栓規格	價格(ea)
AH-22308	8	2.5	NS14.5	電洽
AH-22310	10	2.5	NS14.5	電洽

## 德製 三方T型活栓

Stopcock, T-Bore, 3 Way

- 硼矽酸玻璃材質製
- 可一般使用或加工



貨號	管徑(mm)	內孔(mm)	活栓規格	價格(ea)
AH-12308	8	2.5	NS14.5	電洽
AH-12310	10	2.5	NS14.5	電洽

SYNTHWARE 三方斜孔  
玻璃活栓Stopcock, Glass, Hollow  
Plug, Double Oblique, High  
Vacuum

- 硼矽酸玻璃材質製成
- 可應用於高低真空系統切換

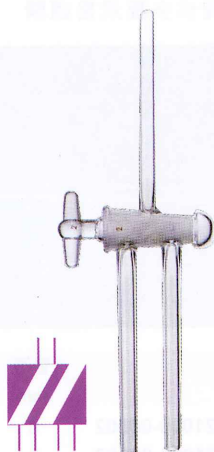

貨號	管徑(mm)	內孔(mm)	活栓規格	價格(ea)
DG845000-00004	10	4	16.2/56	3,000.00

KONTES 高真空玻  
璃活栓

Stopcock, High Vacuum

- 耐真空 $5 \times 10^{-7}$ Torr

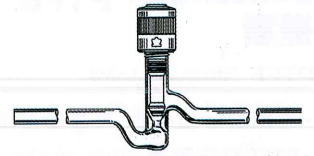

貨號	活栓開口範圍(mm)	OD(mm)	價格(ea)
AK826500-00004	0-4	9	3,900.00
AK826500-00008	0-8	13	5,100.00
AK826500-00012	0-12	16	5,900.00

KONTES 高真空玻  
璃活栓

Stopcock, High Vacuum

- 耐真空 $5 \times 10^{-7}$ Torr

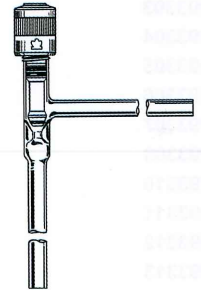

貨號	活栓開口範圍(mm)	OD(mm)	價格(ea)
AK826510-00004	0-4	9	4,000.00
AK826510-00008	0-8	13	6,200.00
AK826510-00012	0-12	16	8,700.00
AK826310-00020	0-20	22	13,000.00

KONTES 高真空玻  
璃活栓

Stopcock, High Vacuum

- 耐真空 $5 \times 10^{-7}$ Torr

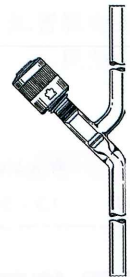

貨號	活栓開口範圍(mm)	OD(mm)	價格(ea)
AK826620-00004	0-4	9	2,800.00
AK826620-00008	0-8	13	3,900.00

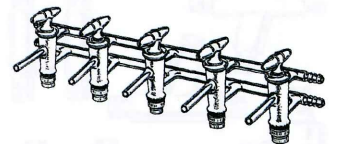
真空玻璃活栓 雙管  
三斜孔VACUUM/GAS MANIFOLD  
GLASS STOPCOCKS

貨號	價格(ea)
KZ216050	電洽

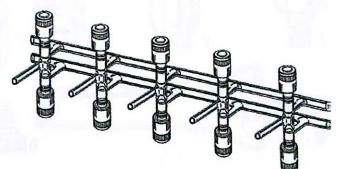
高真空PTFE活栓  
雙管 三斜孔VACUUM/GAS MANIFOLD  
PTFE VLAVE

貨號	價格(ea)
KZ216060	電洽

### SYNTHWARE 磨砂公接頭

Ground Joint, Inner Member Only

- 硼矽酸玻璃製
- 另提供多種規格選購



貨號	磨砂口(吋)	OD X H(mm)	價格(ea)
DG661250-01420	14/20	12 x 130	電洽
DG661250-01423	14/23	12 x 130	電洽
DG661250-01926	19/26	17 x 150	電洽
DG661250-02440	24/40	22 x 150	電洽
DG661250-02932	29/32	26 x 150	電洽
DG661250-02942	29/42	26 x 150	電洽
DG661250-03445	34/45	32 x 150	電洽
DG661250-04550	45/50	40 x 150	電洽
DG661250-01423L	14/23 長嘴	12 x 150	電洽
DG661250-02440L	24/40 長嘴	22 x 150	電洽
DG661250-02932L	29/32 長嘴	26 x 150	電洽

### SYNTHWARE 磨砂母接頭

Ground Joint, Outer Member Only

- 硼矽酸玻璃製
- 另提供多種規格選購

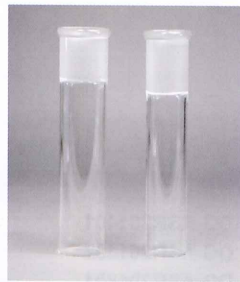

貨號	磨砂口(吋)	OD X H(mm)	價格(ea)
DG661500-01420	14/20	17 x 130	電洽
DG661500-01423	14/23	17 x 130	電洽
DG661500-01926	19/26	22 x 150	電洽
DG661500-02440	24/40	28 x 150	電洽
DG661500-02440T	24/40 梯形磨口	28 x 150	電洽
DG661500-02932	29/32	32 x 150	電洽
DG661500-02942	29/42	32 x 150	電洽
DG661500-03445	34/45	38 x 150	電洽
DG661500-04550	45/50	50 x 150	電洽

### 德製 磨砂母接頭

Ground Joint, Outer Member Only

- 硼矽酸玻璃製
- 另提供多種規格可供選購



貨號	磨砂口(吋)	OD X H(mm)	價格(ea)
AZ11001-14	14/23	17 x 120	電洽
AZ11001-141	14/23	20 x 120	電洽
AZ11001-29	29/32	32 x 130	電洽
AZ11006-24	24/40	28 x 130	電洽
AZ11006-29	29/42	32 x 130	電洽

### 德製 磨砂公接頭

Ground Joint, Inner Member Only

- 硼矽酸玻璃製
- 另提供多種規格選購



貨號	磨砂口(吋)	OD X H(mm)	價格(ea)
AZ11002-14	14/23	13 x 120	電洽
AZ11007-24	24/40	22 x 130	電洽
AZ11002-29	29/32	26 x 130	電洽
AZ11007-29	29/42	26 x 130	電洽
AZ11007-34	34/45	30 x 140	電洽
AZ11007-45	45/50	40 x 150	電洽
AZ11003-14	14/23 長嘴	13 x 120	電洽
AZ11008-24	24/40 長嘴	22 x 130	電洽
AZ11003-29	29/32 長嘴	26 x 130	電洽

### 石英磨砂公接頭

Ground Joint, Inner, Quartz

- 石英材質

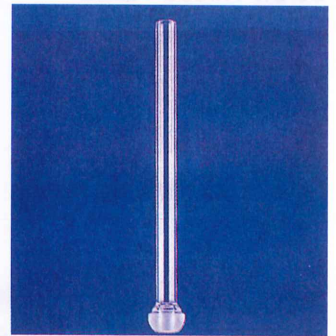

貨號	磨口(吋)	管徑(mm)	價格(ea)
CQ-041205	12/5	8	電洽
CQ-041807	18/7	11	電洽
CQ-041809	18/9	12	電洽
CQ-042815	28/15	20	電洽
CQ-043525	35/25	28	電洽

### 石英磨砂母接頭

Ground Joint, Outer, Quartz

- 石英材質



貨號	磨口(吋)	管徑(mm)	價格(ea)
CQ-051205	12/5	8	電洽
CQ-051807	18/7	11	電洽
CQ-051809	18/9	12	電洽
CQ-052815	28/15	20	電洽
CQ-053525	35/25	28	電洽

## 石英O-RING 接頭

O-Ring Joint, Quartz

- 石英材質



貨號	管徑(mm)	價格(ea)
CQ-06008	8	電洽
CQ-06010	10	電洽
CQ-06012	12	電洽
CQ-06020	20	電洽
CQ-06030	30	電洽

## 德製 螺牙接管

Screw Thread Tubes

- 硼矽酸玻璃製

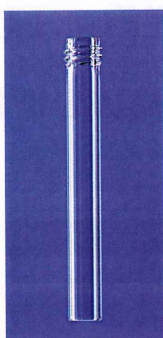

貨號	螺牙規格	ea/bx	價格(ea)
AZ13000-14	GL 14	10	電洽
AZ13000-18	GL 18	10	電洽
BS-28625620	GL 25	10	電洽
BS-28625880	GL 32	10	電洽
BS-28625340	GL 45	10	電洽

## SYNTHWARE 螺牙接管

Screw Thread Tubes

- 硼矽酸玻璃製

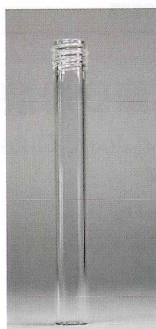

貨號	螺牙規格	價格(ea)
DG-ASTS14T001	GL 14	74.00
DG-ASTS18T001	GL 18	電洽

## 德製 PP接管

Plastic Hose Connection

- PP製

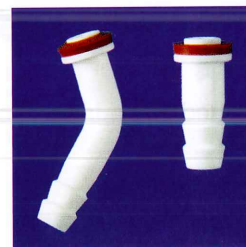

貨號	螺牙規格	型式	價格(ea)
AZ13500-00	GL 14	直型	電洽
AZ13500-18	GL 18	直型	電洽
AZ13600-00	GL 14	彎型	電洽
AZ13600-18	GL 18	彎型	電洽

## SYNTHWARE PP接管

Plastic Hose Connection

- PP材質

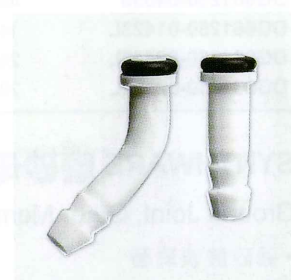

貨號	描述	價格(ea)
DG-ASR201401	GL 14 中孔螺蓋用 彎型接管	52.00
DG-ASR201402	GL 14 中孔螺蓋用 直型接管	52.00
DG-ASR201801	GL 18 中孔螺蓋用 直型接管	電洽

## 德製 中孔螺蓋

Plastic Screw Closure, Red

- PP製
- 螺牙接管用

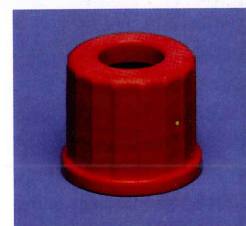

貨號	螺牙規格	孔徑 mm	價格(ea)
AZ13210-14	GL 14	9.5	電洽
AZ13210-18	GL 18	11	電洽
BS-2922709	GL 25	15	電洽
BS-2922708	GL 32	20	電洽
BS-2922710	GL 45	34	電洽

## SYNTHWARE 中孔螺蓋

Plastic Screw Closure, Red

- PP製
- 螺牙接管用



貨號	螺牙規格	價格(ea)
DG-ASRC14	GL 14	50.00
DG-ASRC18	GL 18	電洽

### 德製 螺旋牙連接頭

SVS Screwthread Adapter Coupling

- PP材質



貨號	螺牙規格	價格(ea)
BS-29226055	2 X GL 14	電洽
BS-29226065	2 X GL 18	電洽
BS-29226095	2 X GL 25	電洽
BS-29226085	2 X GL 32	電洽

### 德製 螺牙接管用螺蓋

Plastic Screw Caps, Closed, Red

- PP製
- 內有PTFE墊片

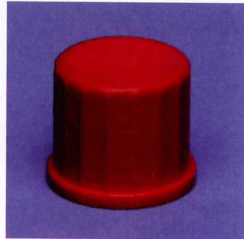

貨號	螺牙規格	價格(ea)
BS-2924008	GL 14	電洽
BS-2924011	GL 18	電洽
BS-2924013	GL 25	電洽
BS-2924019	GL 32	電洽
BS-2924028	GL 45	電洽

### 德製 矽膠/PTFE墊片 螺蓋用

Silicone Rubber Seals

- 矽膠製/另一面披覆PTFE

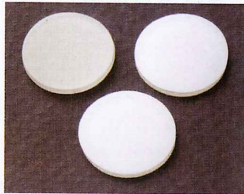

貨號	螺牙規格	價格(ea)
BS-2924808	GL 14	電洽
BS-2924811	GL 18	電洽
BS-2924813	GL 25	電洽
BS-2924819	GL 32	電洽
BS-2924828	GL 45	電洽

### 德製 中孔墊片

Silicone Rubber Seals

- 矽膠製/另一面披覆PTFE



貨號	螺牙規格	中孔徑mm	直徑 x 厚度mm	價格(ea)
BS-2923406	GL 14	5.5 - 6.5	12 x 6	電洽
BS-2923506	GL 18	5.5 - 6.5	16 x 6	電洽
BS-2923508	GL 18	7.5 - 9.0	16 x 8	電洽
BS-2923510	GL 18	9.0 - 11.0	16 x 10	電洽

### 德製 圓底式 反應槽底部

Reaction Vessels, Flat Flange

- 硼矽酸玻璃製
- DN100mm
- Flange OD138mm

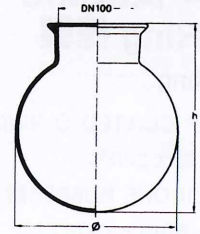

貨號	容量(ml)	D x H(mm)	最大工作壓力 (at 250°C)	價格(ea)
BS-2439563	2000	165 x 215	1.0 bar	電洽
BS-2439571	4000	206 x 265	1.0 bar	電洽
BS-2439576	6000	236 x 295	1.0 bar	電洽
BS-2439586	10000	280 x 340	0.5 bar	電洽
BS-2439591	20000	350 x 410	0.5 bar	電洽

### 德製 直筒式 反應槽底部

Reaction Vessels, Flat Flange

- 硼矽酸玻璃製
- 2L~500ml DN100mm, Flange OD138mm
- 4L~10L DN150mm, Flange OD184mm

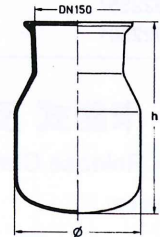

貨號	容量(ml)	D x H(mm)	最大工作壓力 (at 250°C)	價格(ea)
BS-2439044	500	106 x 120	1.5 bar	電洽
BS-2439054	1000	106 x 205	1.5 bar	電洽
BS-2439063	2000	140 x 270	1.5 bar	電洽
BS-2439071	4000	200 x 290	1.0 bar	電洽
BS-2439076	6000	215 x 320	1.0 bar	電洽
BS-2439086	10000	240 x 410	0.5 bar	電洽

### 德製 反應槽唇含凹槽

Bank for Lids, Flat Flanges

- 硼矽酸玻璃製
- 可依需求訂做各式瓶底

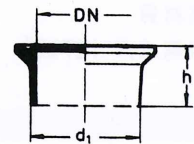

貨號	DN(mm)	d1 x h(mm)	最大工作壓力 at 250°C	價格(ea)
BS-2103434	60	68 x 50	2.5 bar	電洽
BS-2103446	100	106 x 60	1.5 bar	電洽
BS-2103451	120	130 x 60	1.3 bar	電洽
BS-2103457	150	155 x 75	1.0 bar	電洽
BS-2103461	200	215 x 75	1.0 bar	電洽

### 德製 反應槽蓋

Blank for Lids, Flat Flange

- 硼矽酸玻璃製
- 可訂做單口及多口各種接頭

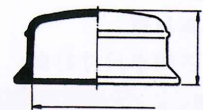

貨號	DN(mm)	OD(mm)	最大工作壓力 (at 250°C)	價格(ea)
BS-2103646	100	65	1.5 bar	電洽
BS-2103651	120	70	1.3 bar	電洽
BS-2103657	150	70	1.0 bar	電洽
BS-2103661	200	95	1.0 bar	電洽

## 玻璃石英片

德製 反應槽用  
O-Ring 德製

## O-Ring

- FEP COATED O-RING耐溫範圍±200℃
- SILICONE RUBBER耐溫範圍-50to+230

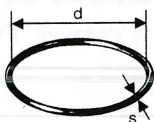

貨號	適用DN	材質	價格(ea)
BS-2922234	60	FEP COATED	電洽
BS-2922246	100	FEP COATED	電洽
BS-2922251	120	FEP COATED	電洽
BS-2922257	150	FEP COATED	電洽
BS-2922261	200	FEP COATED	電洽
BS-2922534	60	SILICONE	電洽
BS-2922546	100	SILICONE	電洽
BS-2922551	120	SILICONE	電洽
BS-2922557	150	SILICONE	電洽
BS-2922561	200	SILICONE	電洽

## 德製 卡鉗式 反應槽夾

## Quick Release Clamps

- 不鏽鋼製

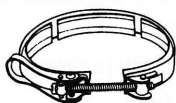

貨號	適用DN	價格(ea)
BS-2907134	60	電洽
BS-2907146	100	電洽
BS-2907151	120	電洽
BS-2907157	150	電洽
BS-2907161	200	電洽

## 圓形石英片

## Quartz Plate

- 石英材質
- 可依需求尺寸訂做

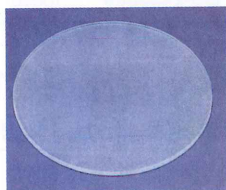

貨號	厚度(mm)	價格(ea)
CQ-03001	1	電洽
CQ-03002	2	電洽
CQ-03003	3	電洽
CQ-03004	4	電洽
CQ-03005	5	電洽
CQ-03011	10	電洽

## 方形石英片

## Quartz Plate

- 石英材質
- 可依需求尺寸訂做

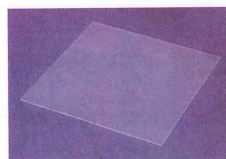

貨號	厚度(mm)	價格(ea)
CQ-04001	1	電洽
CQ-04002	2	電洽
CQ-04003	3	電洽
CQ-04004	4	電洽
CQ-04005	5	電洽
CQ-04010	10	電洽

## 透明玻璃片

## Glass Plate

- 硼矽酸玻璃材質
- 可依需求尺寸訂做

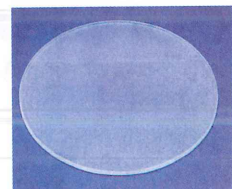

貨號	厚度(mm)	價格(ea)
DG-01001	1	電洽
DG-01002	2	電洽
DG-01003	3	電洽
DG-01004	4	電洽
DG-01005	5	電洽
DG-01010	10	電洽

## 透明玻璃片

## Glass Plate

- 硼矽酸玻璃材質
- 可依需求尺寸訂做

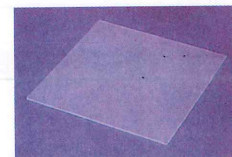

貨號	厚度(mm)	價格(ea)
DG-02001	1	電洽
DG-02002	2	電洽
DG-02003	3	電洽
DG-02004	4	電洽
DG-02005	5	電洽
DG-02010	10	電洽

## 玻璃L型管

## Glass Tubing

- 硼矽酸玻璃製

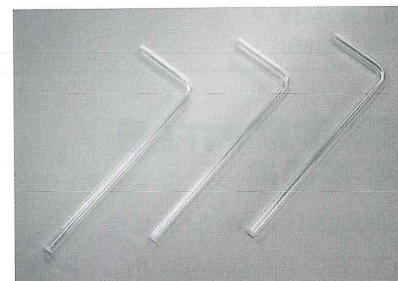

貨號	OD x L(mm)	價格(ea)
DG-L0011	8 x 155	70.00
DG-L0012	8 x 305	80.00

## 玻璃管

## Glass Tubing

- 硼矽酸玻璃製



貨號	OD x L(mm)	價格(ea)
DG-L0630	6 x 300	40.00
DG-L0830	8 x 300	40.00
DG-L1030	10 x 300	100.00



### 標準玻璃管

Glass Tubing

- 硼矽酸玻璃製
- 長度48英吋

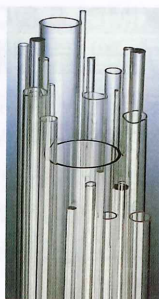

### 透明石英管

Quartz Tubing

- 石英材質
- 長48英吋

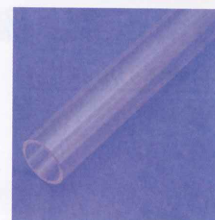

貨號	外徑(mm)	x	厚(mm)	價格(ea)
AK80200-00002	2		0.6	電洽
AK80200-00003	3		0.6	電洽
AK80200-00004	4		0.8	電洽
AK80200-00005	5		0.8	電洽
AK80200-00006	6		1.0	電洽
AK80200-00007	7		1.0	電洽
AK80200-00008	8		1.0	電洽
AK80200-00009	9		1.0	電洽
AK80200-00010	10		1.0	電洽
AK80200-00011	11		1.0	電洽
AK80200-00012	12		1.0	電洽
AK80200-00013	13		1.2	電洽
AK80200-00014	14		1.2	電洽
AK80200-00015	15		1.2	電洽
AK80200-00016	16		1.2	電洽
AK80200-00017	17		1.2	電洽
AK80200-00018	18		1.2	電洽
AK80200-00019	19		1.2	電洽
AK80200-00020	20		1.2	電洽
AK80200-00022	22		1.5	電洽
AK80200-00025	25		1.5	電洽
AK80200-00028	28		1.5	電洽
AK80200-00030	30		1.8	電洽
AK80200-00032	32		1.8	電洽
AK80200-00035	35		2.0	電洽
AK80200-00038	38		2.0	電洽
AK80200-00041	41		2.0	電洽
AK80200-00045	45		2.0	電洽
AK80200-00051	51		2.0	電洽
AK80200-00060	60		2.4	電洽
AK80200-00064	64		2.4	電洽
AK80200-00070	70		2.4	電洽
AK80200-00075	75		2.4	電洽
AK80200-00080	80		2.4	電洽
AK80200-00085	85		2.4	電洽
AK80200-00090	90		2.4	電洽
AK80200-00095	95		2.4	電洽
AK80200-00100	100		2.4	電洽
AK80200-00110	110		2.6	電洽
AK80200-00120	120		3.0	電洽
AK80200-00130	130		3.0	電洽
AK80200-00140	140		3.5	電洽
AK80200-00150	150		3.5	電洽
AK80200-00160	160		3.5	電洽
AK80200-00170	170		3.5	電洽
AK80200-00180	180		3.5	電洽
AK80200-00190	190		4.0	電洽
AK80200-00200	200		5.0	電洽
AK80200-00210	210		5.0	電洽
AK80200-00220	220		5.5	電洽
AK80200-00230	230		7.0	電洽
AK80200-00240	240		7.0	電洽
AK80200-00250	250		7.0	電洽

貨號	外徑(mm)	x	厚(mm)	價格(ea)
CQ-010203	3		0.5	電洽
CQ-010204	4		1	電洽
CQ-010304	4		0.5	電洽
CQ-010305	5		1	電洽
CQ-010406	6		1	電洽
CQ-010507	7		1	電洽
CQ-010608	8		1	電洽
CQ-010709	9		1	電洽
CQ-010710	10		1.5	電洽
CQ-010810	10		1	電洽
CQ-010812	12		2	電洽
CQ-010911	11		1	電洽
CQ-011012	12		1	電洽
CQ-011013	13		1.5	電洽
CQ-011014	14		2	電洽
CQ-011113	13		1	電洽
CQ-011214	14		1	電洽
CQ-011215	15		1.5	電洽
CQ-011416	16		1	電洽
CQ-011517	17		1	電洽
CQ-011518	18		1.5	電洽
CQ-011618	18		1	電洽
CQ-011620	20		2	電洽
CQ-011719	19		1	電洽
CQ-011820	20		1	電洽
CQ-011821	21		1.5	電洽
CQ-011922	22		1.5	電洽
CQ-012022	22		1	電洽
CQ-012023	23		1.5	電洽
CQ-012224	24.5		1.25	電洽
CQ-012225	25		1.5	電洽
CQ-012426	26		1	電洽
CQ-012528	28		1.5	電洽
CQ-012730	30		1.5	電洽
CQ-012831	31		1.5	電洽
CQ-012832	32		2	電洽
CQ-013033	33		1.5	電洽
CQ-013235	35		1.5	電洽
CQ-013438	38		2	電洽
CQ-013538	38		1.5	電洽
CQ-013740	40		1.5	電洽
CQ-013842	42		2	電洽
CQ-014043	43		1.5	電洽
CQ-014044	44		2	電洽
CQ-014245	45		1.5	電洽
CQ-014548	48		1.5	電洽
CQ-014549	49		2	電洽
CQ-014650	50		2	電洽
CQ-014750	50		1.5	電洽
CQ-014852	52		2	電洽
CQ-015054	54		2	電洽
CQ-015155	55		2	電洽
CQ-015357	57		2	電洽

## 透明石英管 (續前頁面)

Quartz Tubing

- 石英材質
- 長48英寸

貨號	外徑(mm) x 厚(mm)	價格(ea)
CQ-015559	59 2	電洽
CQ-015761	61 2	電洽
CQ-016064	64 2	電洽
CQ-016367	67 2	電洽
CQ-016569	69 2	電洽
CQ-016570	70 2.5	電洽
CQ-016670	70 2	電洽
CQ-017075	75 2.5	電洽
CQ-017377	77 2	電洽
CQ-017580	80 2.5	電洽
CQ-018085	85 2.5	電洽
CQ-018590	90 2.5	電洽
CQ-0195100	100 2.5	電洽
CQ-01101106	106 2.5	電洽
CQ-01110115	115 2	電洽
CQ-01115120	120 2.5	電洽
CQ-01120125	125 2.5	電洽
CQ-01125130	130 2.5	電洽
CQ-01130135	135 2.5	電洽
CQ-01135141	141 3	電洽

KIMBLE & CHASE  
牛乳吸管

Pipet, Milk Test, 17.6ml

- KG-33硼矽酸玻璃製成
- 標示量為17.6ML之容量,約為18公克之牛乳
- 吸管附橡膠墊圈
- 墊圈表面之凹槽有助管內空氣之對流
- 長度330mm



貨號	容量(ml)	誤差(±ml)	價格(ea)
AK3005S-00176	17.6	0.05	620.00

KIMBLE & CHASE  
乳脂瓶

Babcock Bottles

- KG-33硼矽酸玻璃製成
- 茶色刻度於瓶頸
- 可置於乳脂測試專用離心機使用
- 用於測量各式乳製品的乳脂肪比例
- 尺寸37x165/mm



509



516



530



1003S



2085S

貨號	乳脂率%	容量(ml)	誤差(±ml)	規格	價格(ea)
AK509-00050	50/0.5	5/0.05	0.25	乳酪用	2,400.00
AK516-00020	20/0.2	2/0.02	0.2	冰淇淋用	700.00
AK530-50100	0.5/0.01	0.1/0.002	0.025	脫脂牛奶	1,500.00
AK1003S-00008	8/0.1	1.6/0.02	0.008	牛乳用	1,080.00
AK2085S-00050	50/0.5	5/0.05	0.25	奶油用	590.00

KIMBLE & CHASE  
方型稀釋瓶Bottle, Milk Dilution,  
Square, Screw-Cap

- KG-35硼矽酸玻璃製成
- 標示區為琺瑯材質
- 瓶蓋與瓶身皆可高壓滅菌121°C
- 依美國公共衛生協會頒布之乳製品檢查標準程序設計
- 尺寸45x45x150/mm



貨號	容量(ml)	描述	ea/cs	價格(ea)
AK14915-00160	160		48	220.00
AK14925-00160	160	99ml處刻劃一線	48	320.00
AK14255-00028		28-400蓋子	150	84.00

KIMBLE & CHASE  
方型血清瓶Bottle, Sample and Serum,  
Square, Screw-Cap

- KG-35硼矽酸玻璃製成
- 適用於水採樣,牛乳稀釋,組織培養等實驗
- 瓶蓋與瓶身皆可高壓滅菌121°C
- 尺寸50x50x160/mm



貨號	容量(ml)	描述	ea/cs	價格(ea)
AK14250-00200	200	血清瓶	48	180.00
AK14255-00028		28-400蓋子	150	84.00

### KIMBLE & CHASE 潤滑油測試用離心管 紅底白刻劃

Centrifuge Tube, Oil Test, with Red Stripe and Graduation

- KG-33硼矽酸玻璃製成
- 主要用於測試潤滑油或汽油等產品中之水份及沉澱物
- 刻度為紅底白色琺瑯材質



貨號	容量(ml)	最小刻度(ml)	尺寸(mm)	ea/bx/cs	價格(ea)
AK45239-00100	100	0-0.5 in 0.05 0.5-2 in 0.1 2-3 in 0.2 3-5 in 0.5 5-10 in 1 10-25 in 5 25-100 in 25	38 x 200	6/2	2,700.00

### KIMBLE & CHASE 原油測試用離心管

Centrifuge Tube, Oil Test

- KG-33硼矽酸玻璃製成
- 用於原油中水和沉澱物測試
- 刻度標示量等於內容量
- 刻度為琺瑯材質
- 尺寸45x165/mm,6吋長



貨號	容量(ml)	最小刻度(ml)	ea/bx/cs	價格(ea)
AK45243-00100	100	0-0.5 in 0.05 0.5-2 in 0.1 2-3 in 0.2 3-5 in 0.5 5-10 in 1 10-25 in 5 and at 50,100	6/2	2,500.00

### KIMBLE & CHASE 潤滑油測試用離心管

Centrifuge Tube, Oil Test

- KG-33硼矽酸玻璃製成
- 主要用於測試潤滑油或汽油等產品中之水份及沉澱物
- 刻度為琺瑯材質
- 尺寸37x203/mm,8吋長



貨號	容量(ml)	最小刻度(ml)	ea/bx/cs	價格(ea)
AK45240-00100	100	0-0.5 in 0.05 0.5-2 in 0.1 2-3 in 0.2 3-5 in 0.5 5-10 in 1 10-25 in 5 25-100 in 25	6/2	1,980.00

### KIMBLE & CHASE 石油測試用離心管

Centrifuge Tube, Oil Test, 8", Screw Cap

- KG-33硼矽酸玻璃製成
- 主要用於測試液化石油氣 (Liquified Petroleum gases) 中之殘餘物
- 刻度標示量等於內容量
- 刻度為琺瑯材質
- 尺寸37x203mm,8吋長
- 附PTFE墊片螺旋蓋



貨號	容量(ml)	最小刻度(ml)	ea/bx/cs	價格(ea)
AK45246-00100	100	0-1 in 0.05 1-3 in 0.1 3-6 in 0.2 6-10 in 0.5 10-100 in 1	6/2	2,200.00

### KIMBLE & CHASE 石油測試用離心管

Centrifuge Tube, Oil Test

- KG-33硼矽酸玻璃製成
- 主要用於測試液化石油氣 (Liquified Petroleum gases) 中之殘餘物
- 刻度清晰,刻度標示量等於內容量
- 刻度為琺瑯材質
- 尺寸37x203/mm,8吋長



貨號	容量(ml)	最小刻度(ml)	ea/bx/cs	價格(ea)
AK45241-00100	100	0-1 in 0.05 1-3 in 0.1 3-6 in 0.2 6-10 in 0.5 10-100 in 1	6/2	2,300.00

### KIMBLE & CHASE 油用離心管用蓋

Snap Cap, Yellow Polyethylene

- PE材質製成
- 適用KIMBLE油用離心管



貨號	適用油用離心管型號	ea/cs	價格(ea)
AK28150R-00006	AK45239, AK45240, AK45241, AK45243	6	300.00

## 毛細管

### KIMBLE & CHASE 融點測定用毛細管

Tube, Capillary, Melting Point

- N-51A 硼矽酸玻璃材質
- 比其他用碳酸鈉玻璃製成之毛細管更適用於融點測定
- 100mm長的為2端開口, 90mm長的為一端封口
- 每盒(bx)100支

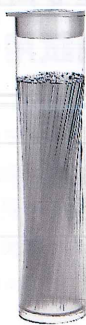

貨號	OD x L(mm)	bx/cs	價格(ea)
AK34500-00099	1.5-1.8 x 100	20	380.00
AK34502-00099	0.8-1.1 x 100	20	380.00
AK34505-00099	1.5-1.8 x 90	20	450.00
AK34507-00099	0.8-1.1 x 90	20	450.00

### KIMBLE & CHASE 藍毛細管

Tube, Capillary

- 碳酸鈉玻璃材質
- 包裝拆封後,可再緊閉密封,以保持毛細管之潔淨
- 每一包裝含200支毛細管



貨號	ID x L(mm)	bx/cs	價格(bx)
AA41A2502	1.1-1.2 x 75	12	320.00

### KIMBLE & CHASE 紅毛細管 加抗凝劑

Tube, Capillary, Heparinized

- 碳酸鈉玻璃材質
- 包裝拆封後,可再緊閉密封,以保持毛細管之潔淨
- 管身有紅色環狀刻劃,內含血液抗凝劑(肝素)
- 每一包裝含200支毛細管
- 容量約75ul



貨號	ID x L(mm)	bx/cs	價格(ea)
AA41B2501	1.1-1.2 x 75	12	360.00

毛細管離心機  
請參閱.....G-89



### KIMBLE & CHASE 微量 量定量 刻度毛細管

Pipet, Disposable, Micro Capillary

- 碳酸鈉玻璃材質
- 刻度標示量等於內容量
- 管長5英吋,管身有黑色環狀刻劃
- 依不同容量,管身呈不同顏色,以利使用
- 每一包裝含250支毛細管



貨號	容量(ul)	誤差(%)	bx/cs	價格(bx)
AK71900-00005	5	1.0	4	3,200.00
AK71900-00010	10	0.5	4	3,200.00
AK71900-00020	20	0.5	4	3,300.00
AK71900-00025	25	0.5	4	3,300.00
AK71900-00050	50	0.5	4	3,300.00
AK71900-00100	100	0.5	4	3,300.00

### DRUMMOND 微量 毛細管 TLC用

Micro Pipet, TLC

- 適用於各式微量吸取
- 適用於TLC薄層層析使用
- 長度皆為32mm,誤差值為1%
- 每包(pk)100支



貨號	容量(ul)	ID(in)	OD(in)	價格(pk)
CR1000-0010	1	.0079	.0260	2,100.00
CR1000-0020	2	.0111	.0300	2,100.00
CR1000-0030	3	.0136	.0340	2,100.00
CR1000-0040	4	.0157	.0340	2,100.00
CR1000-0050	5	.0176	.0370	2,100.00

### DRUMMOND 微量 刻度毛細管

Pipet, Disposable, Micro Capillary

- 適用於各式微量吸取
- 誤差值為0.5%
- 每包(pk)250支



貨號	容量/刻度(ul)	pk/cs	價格(pk)
CR2000-001	5/1	4	4,400.00

### KIMBLE & CHASE 毛細管用黏土

Capillary Tube Closures

- 於毛細管封口離心時使用
- 數字標示,利於辨識



貨號	描述	ea/bx	價格(ea)
AA43510	W1.5 x L6.5 x 2片	10	170.00

### KIMBLE & CHASE Hubbard比重瓶

Bottle, Specific Gravity,  
Hubbard

- KG-33硼矽酸玻璃製成
- 瓶塞有直徑約1.6mm之排氣孔
- 適用於測定半固體材料和乳狀液體之比重,譬如瀝青,瀝青水泥,樹脂,油漆,鹵水等



貨號	容量(ml)	O D x H(mm)	重(g)	價格(ea)
AK15110-00024	24	27 x 82	35	4,200.00

### KIMBLE & CHASE 李氏比重瓶

Bottle, Specific Gravity, Le  
Chatelier, Class A

- KG-33硼矽酸玻璃製成
- 瓶身容量約為250ml,瓶頸中間球狀部分約17ml
- 球狀部分以下之刻度由0-1ml,球狀部分以上之刻度由18-24ml,以0.1ml為單位
- 標示區為琺瑯材質,印有序號
- 適用於測定水泥,砂等細微物質之比重
- 誤差為±0.05ml



貨號	容量(ml)	OD x H(mm)	磨砂塞(個)	價格(ea)
AK15115-00024	管柱24 瓶身250	90 x 285	13	5,800.00

### KIMBLE & CHASE 比重瓶

Bottle, Specific Gravity,  
Pycnometer

- KG-33硼矽酸玻璃製成
- 瓶口可外接14-38°C之溫度計,瓶口為磨砂10/18
- 側支接磨砂5/12之瓶蓋,上方有風孔
- 50ML專為測定顏料比重設計



貨號	容量(ml)	H(mm)	重(g)	價格(ea)
AK15123R-00010	10	168	31	8,500.00
AK15123R-00025	25	175	35	8,500.00
AK15123R-00050	50	186	47	8,800.00
AK15123T-01025	10&25ml用溫度計刻度 14-38°C /0.2°C			4,900.00

### DGS 石英分光比色槽

Absorption cells, Quartz

- 石英材質
- 分光用,兩面磨砂
- 適用波長200-2500nm
- 外徑寬12.5mm 高度45mm
- WQ01A為一體成型,其他型號為超音波黏合
- 最小訂購量,每盒(bx)2個,35ml每盒(bx)1個



貨號	容量(ml)	光徑(mm)	價格(bx)
CU-WQ01	3.5	10	2,500.00
CU-MQ01	0.35	10	4,200.00
CU-MQ02	0.7	10	4,200.00
CU-MQ03	1	10	4,200.00
CU-MQ04	1.4	10	4,200.00
CU-WQ05	17.5	50	5,600.00
CU-WQ10	35	100	5,600.00
CU-WQ01A	3.5	10	4,200.00

### DGS 玻璃分光比色槽

Absorption cells, Glass

- 光學玻璃材質
- 分光用,兩面磨砂
- 適用波長340-1000nm
- 外徑寬12.5mm 高度45mm
- 最小訂購量,每盒(bx)2個



貨號	容量(ml)	光徑(mm)	價格(bx)
CU-WG01	3.5	10	800.00
CU-WG05	17.5	50	1,680.00

### DGS 石英螢光比色槽

Fluorescence cells, Quartz

- 石英材質
- 螢光用,四面透光
- 適用波長200-2500nm
- 外徑寬12.5mm 高度45mm
- FQ01A為一體成型,其他型號為超音波黏合
- 最小訂購量,每盒(bx)2個



貨號	容量(ml)	光徑(mm)	價格(bx)
CU-FQ01	3.5	10	5,600.00
CU-FMQ01	0.35	10	8,400.00
CU-FMQ02	0.7	10	8,400.00
CU-FMQ03	1	10	8,400.00
CU-FMQ04	1.4	10	8,400.00
CU-FQ01A	3.5	10	7,600.00

分光光譜儀  
請參閱.....G-194



## 比色槽

## HELLMA 石英分光比色槽

Absorption Cells, Quartz

- 石英材質
- 分光用, 兩面磨砂
- 一體成型, 皆附Teflon蓋子
- 適用波長200~2500nm
- 外徑寬12.5mm 高度45mm
- 最小訂購量, 每盒(bx)2個



貨號	容量(ml)	光徑(mm)	價格(bx)
CH-00100	3.5	10	電洽
CH-05100	17.5	50	電洽
CH-10100	35	100	電洽
CH-104002	0.7	10	電洽
CH-104002B	0.7	10	電洽
CH-00104	1.4	10	電洽
CH-00104B	1.4	10	電洽

## HELLMA 石英螢光比色槽

Fluorescence Cells, Quartz

- 石英材質
- 螢光用, 四面透光
- 一體成型, 皆附Teflon蓋子
- 適用波長200~2500nm
- 外徑寬12.5mm 高度45mm
- 最小訂購量, 每盒(bx)2個



貨號	容量(ml)	光徑(mm)	價格(bx)
CH-00101	3.5	10x10	電洽
CH-00104F	1.4	10x4	電洽
CH-104002F	0.7	10x2	電洽

## Kartell 塑膠比色槽

Standard Cell, PS

- PS材質
- 適用波長340~800nm
- 光徑10mm
- 每盒(bx)100個



貨號	型式	容量(ml)	價格(bx)
BK-1937	標準型	4.5	500.00
BK-1938	Y型	1.5	500.00
BK-1940	Y型	2.5	500.00
BK-1960	四面透光	4.5	440.00

Kartell 塑膠比色槽  
UV用

Standard Cell PMMA, UV range

- PMMA材質
- 適用於UV光用, 波長280~800nm
- 光徑10mm
- 每盒(bx)100個



貨號	型式	容量(ml)	價格(bx)
BK-1939	標準型	4.5	800.00
BK-1948	Y型	1.5	800.00
BK-1941	Y型	2.5	800.00
BK-1961	四面透光	4.5	740.00
BK-1962	比色槽蓋(適用4.5ml)		120.00

## Kartell 比色槽放置架

Cuvette Rack, PE

- PE材質
- 可放置12支光徑10mm的比色管
- 尺寸170x50x15/mm



貨號	孔	價格(ea)
BK-260	12	140.00

## Heathrow 比色槽放置架

Cuvette Rack, PP

- PP材質
- 可放置12個光徑10mm的比色槽
- 具盒蓋, 可當作儲存盒使用
- 尺寸115x121x60/mm



貨號	孔	價格(ea)
AHW-HS23451	12	760.00

## Kartell 塑膠呈色反應盤

Colorimetric Tray, PE

- PE材質, 半透明
- 具3凹孔
- 適用於顏色之對比

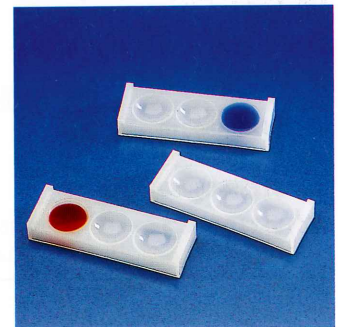

貨號	L x W x H x 孔徑(mm)	ea/pk	價格(ea)
BK-356	85x28x7x21	10	40.00

### Kartell 塑膠呈色反應盤

Colorimetric Tray, PS

- PS材質, 透明
- 具8凹孔
- 適用於顏色之對比

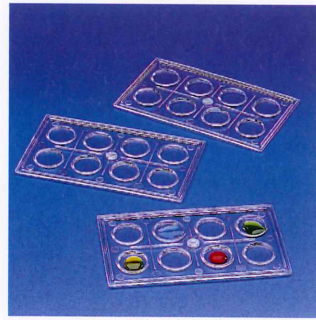

貨號	L x W x H x 孔徑(mm)	ea/pk	價格(ea)
BK-357	95x57x2x15	10	100.00

### 呈色反應盤 經濟型

Colorimeter Tray, Ceramic

- 陶瓷材質
- 具12凹孔
- 適用於顏色之對比



貨號	孔	價格(ea)
D76-03012	12	電洽

### 納氏比色管

Tube, Color Comparison, Nessler

- 加工製品
- Nessler納氏比色法專用比色管
- 硼矽酸玻璃製成, 透明度高



貨號	容量(ml)	OD x H(mm)	備註	價格(ea)
DG45310-00050	50	20 x 300		500.00
DG45310-00100	100	25 x 375		640.00
DG45310A-00050	50	20 x 300	附栓	900.00
DG45310A-00100	100	25 x 375	附栓	1,020.00

### 壓克力比色管架

Tubes Rack, Color Comparison

- 納氏比色管50/100ml專用架
- 透明壓克力製成, 輕便堅固

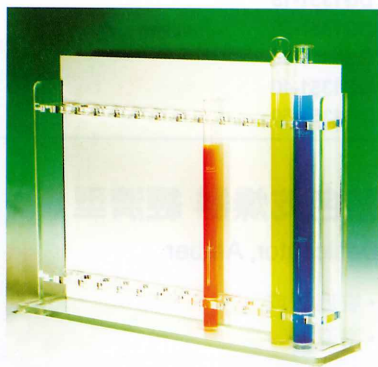

貨號	孔徑(mm)	孔數	價格(ea)
DG45310-00000	27	10	3,600.00

### BOECO 錶面皿

Watch Glass

- 玻璃邊緣經加工, 質感纖細
- 規格由外徑50-150mm

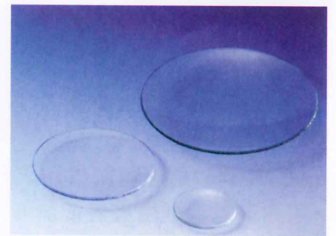

貨號	D(mm)	ea/pk	價格(ea)
AB-3106050	50	10	32.00
AB-3008060	60	10	36.00
AB-3010070	70	10	38.00
AB-3012080	80	10	44.00
AB-3011090	90	10	52.00
AB-3013100	100	10	52.00
AB-3015120	120	10	66.00
AB-3016125	125	10	70.00
AB-3019150	150	10	84.00

### Kartell 錶面皿

Watch Glass, PP

- PP材質可耐120°C
- 底部為環狀, 放置穩固

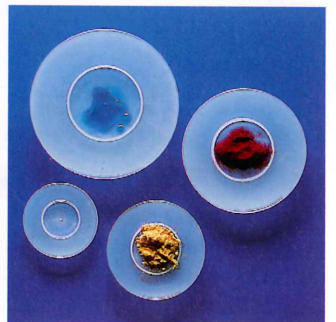

貨號	D(mm)	價格(ea)
BK-452	60	70.00
BK-454	79	80.00
BK-455	99	100.00
BK-456	118.5	130.00

### COWIE Teflon 錶面皿

Teflon Watch Glasses

- 可蓋於燒杯等容器杯口用
- PTFE材質耐溫-200~250°C
- 良好的耐化學性和溫度



貨號	Ø(mm)	適用燒杯(ml)	價格(ea)
AC013-020	20	1	170.00
AC013-030	30	5-10	190.00
AC013-040	40	25	210.00
AC013-050	50	50	250.00
AC013-065	65	100	330.00
AC013-075	75	150	370.00
AC013-080	80	250	450.00
AC013-100	100	400-500	600.00
AC013-125	125	600-1000	800.00
AC013-150	150	2000	1,000.00
AC013-200	200	5000	2,000.00

## 玻璃珠

## KIMBLE &amp; CHASE

## 玻璃珠

Beads, Solid Glass,  
Borosilicate

- KG-33硼矽酸玻璃製成
- 可耐高溫與低溫液體或蒸氣
- 可用於蒸餾裝置,亦可當沸石使用
- 珠體堅固耐用

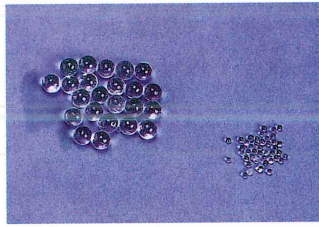

貨號	直徑(mm)	lb	價格(lb.)
AK13500-00003	3	1	9,600.00
AK13500-00004	4	1	8,600.00
AK13500-00005	5	1	6,400.00
AK13500-00006	6	1	7,000.00

## BOECO 玻璃珠

Beads, Solid Glass

- 硼矽酸玻璃製成
- 可耐高溫與低溫液體或蒸氣
- 可用於蒸餾裝置,亦可當沸石使用

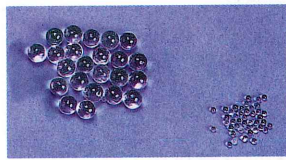

貨號	直徑(mm)	Kg	價格(kg)
AB13500-00012	2	1	1,000.00
AB13500-00013	3	1	1,000.00
AB13500-00014	4	1	1,000.00
AB13500-00015	5	1	1,000.00
AB13500-00016	6	1	1,000.00
AB13500-00017	7	1	1,100.00
AB13500-00018	8	1	1,100.00
AB13500-00019	9	1	1,100.00
AB13500-00011	10	1	1,100.00

## KIMBLE &amp; CHASE

## 玻璃攪拌棒

Stirring Rods

- KG-33硼矽酸玻璃製成
- 棒體為實心,堅固耐用
- 兩端為圓弧狀,使用不傷手
- 規格由長度125-375mm

貨號	∅ x H(mm)	ea/bx/cs	價格(ea)
AK40500-00125	4 x 125	100/8	20.00
AK40500-00150	5 x 150	100/8	24.00
AK40500-00200	5 x 200	100/6	26.00
AK40500-00250	6 x 250	100/6	36.00
AK40500-00300	10 x 300	50/6	106.00
AK40500-00375	10 x 375	50/4	146.00

## 台製 Teflon 攪拌棒

Teflon Rod

- PTFE材質,耐化學性優

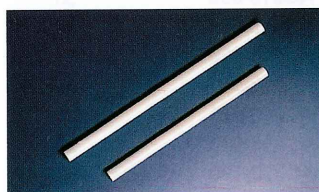

貨號	∅ x L(mm)	價格(ea)
D64D-13003	6 x 200	100.00
D64D-13004	10 x 200	200.00

## 德製 真空乾燥器

Desiccator

- BORO3.3硼矽酸玻璃製
- 整組包含乾燥器本體,藍色塑膠螺蓋,玻璃活栓
- 不附瓷板,需另購

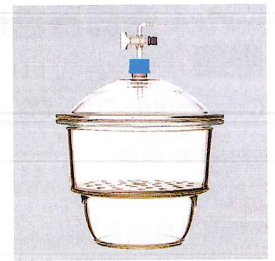

貨號	描述	價格(ea)
AB-415262112	直徑 100 mm	3,600.00
AB-415262162	直徑 150 mm	4,200.00
AB-415262212	直徑 200 mm	5,540.00
AB-415262262	直徑 250 mm	8,300.00
AB-415262303	直徑 300 mm	13,200.00
配件		
AB-441334521	抽氣活栓	1,760.00
AB-813754010	固定活栓用塑膠藍蓋 GL36	400.00

## 德製 乾燥器用瓷板

Plates for Desiccator,  
Ceramic

- 陶瓷製成

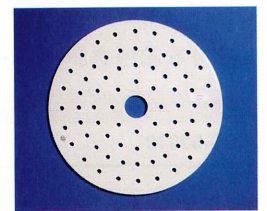

貨號	描述	價格(ea)
AB-918358	直徑 90 mm 德製100 mm乾燥器用	640.00
AB-918354	直徑140 mm 德製150 mm乾燥器用	900.00
AB-918355	直徑190 mm 德製200 mm乾燥器用	1,600.00
AB-918356	直徑240 mm 德製250 mm乾燥器用	2,300.00
AB-918357	直徑280 mm 德製300 mm乾燥器用	2,500.00

## 乾燥器 經濟型

Desiccator

- 玻璃製成
- 附瓷板

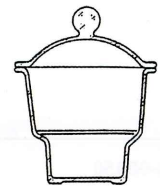

貨號	直徑(mm)	價格(ea)
DG1351-05	120	電洽
DG1351-10	150	電洽
DG1351-15	180	電洽
DG1351-20	210	電洽
DG1351-30	240	電洽
DG1351-40	300	電洽
DG1351-50	350	電洽

## 茶色乾燥器 經濟型

Desiccator, Amber

- 玻璃製成
- 附瓷板



貨號	直徑(mm)	價格(ea)
DG1352-05	180	電洽
DG1352-10	210	電洽
DG1352-15	240	電洽
DG1352-20	300	電洽



## 真空乾燥器 經濟型

Desiccator

- 玻璃製成
- 附抽氣活栓
- 附瓷板

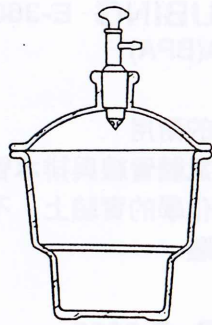

貨號	描述	價格(ea)
DG1354-05	直徑 180 mm	電洽
DG1354-10	直徑 210 mm	電洽
DG1354-15	直徑 240 mm	電洽
DG1354-20	直徑 300 mm	電洽
<b>配件</b>		
DG1354-00	抽氣活栓 180mm用	電洽
DG1354-01	抽氣活栓 210mm以上用	電洽

## Kartell 塑膠真空乾燥器用配件

Desiccator Plate, PP

- 塑膠瓷板為PP混合材質,不可放置高溫物品

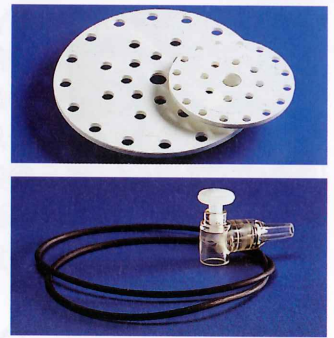

貨號	∅(mm)	價格(ea)
BK-551	BK-550用 塑膠瓷板 140.5 x 7	300.00
BK-231	BK-230用 塑膠瓷板 189 x 7	420.00
BK-553	BK-554用 塑膠瓷板 238 x 7	440.00
BK-555	BK-550用 o-ring	140.00
BK-556	BK-230用 o-ring	200.00
BK-557	BK-554用 o-ring	280.00
BK-229	BK系列用 真空活栓	600.00

## 乾燥器用瓷板 經濟型

Plates for Desiccator, Ceramic

- 陶瓷製成

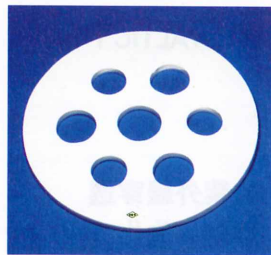

貨號	描述	價格(ea)
DG1351-12	150 mm 經濟型乾燥器用	電洽
DG1351-17	180 mm 經濟型乾燥器用	電洽
DG1351-26	210 mm 經濟型乾燥器用	電洽
DG1351-36	240 mm 經濟型乾燥器用	電洽
DG1351-46	300 mm 經濟型乾燥器用	電洽
DG1351-52	350 mm 經濟型乾燥器用	電洽

## Bel-Art 真空乾燥器 PC/PP

Desiccator, PC/PP

- 底部為PP材質,上蓋為PC材質
- 直筒型設計增加內部空間,比一般圓蓋型多13%空間
- 筒壁厚度強健,於室溫下可持續24小時承受完全真空(759mm Hg)
- 活栓為PP材質,活栓閥為TF材質,可控制空氣之進入速度
- 附O-RING,加強緊密度,不需另塗凡士林
- 附塑膠瓷板



貨號	ID(mm)	OD(mm)	H(mm)	價格(ea)
BB-326094	149	171	206	5,400.00
BB-326194	197	230	260	7,200.00
BB-326294	240	273	311	9,800.00

## Kartell 真空乾燥器 PC/PP

Desiccator, PC/PP

- 底部為PP材質,上蓋為PC材質
- 活栓為PC材質,活栓閥為PE材質,可控制空氣之進入速度
- 附O-RING,加強緊密度,不需另塗凡士林
- 不附塑膠瓷板
- 於室溫下可持續24小時承受完全真空(740mmHg)



貨號	OD(mm)	H(mm)	價格(ea)
BK-550	150	190	2,760.00
BK-230	200	230	4,580.00
BK-554	250	300	5,600.00

## Bel-Art 真空乾燥器

Desiccator, PC

- PC材質,可清晰觀察內部
- 直筒型設計增加內部空間,比一般圓蓋型多13%空間
- 筒壁厚度強健,於室溫下可持續24小時承受完全真空(759mm Hg)
- 活栓為PP材質,活栓閥為TF材質,可控制空氣之進入速度
- 附O-RING,加強緊密度,不需另塗凡士林
- 附塑膠瓷板



貨號	ID(mm)	OD(mm)	H(mm)	價格(ea)
BB-326496	149	171	206	5,800.00
BB-326596	197	230	260	7,500.00
BB-326696	240	273	311	10,000.00

真空幫浦

請參閱..... G-103



**TYGON LABORATORY TUBING E-3603**

- ◎無塑化劑(鄰苯二甲酸脂)，無雙酚A(BPA)
- ◎良好的抗化學性
- ◎用於蠕動幫浦比其他透明管多一倍的耐用
- ◎適用於冷凝管，培養箱，乾燥器，氣體管線與排水管線
- ◎透明易彎曲的太空管，適用於無機化學的實驗上，不氧化，無汙染
- ◎適用於實驗室與蠕動幫浦與環境實驗

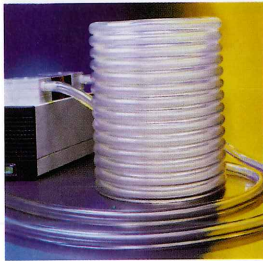
**TYGON VACUUM TUBING E-3603**

- ◎無塑化劑(鄰苯二甲酸脂)，無雙酚A(BPA)
- ◎保持完整的真空度
- ◎不同於橡膠管使用一般時間後會龜裂
- ◎特別透明，易於觀察
- ◎真空用太空管可在室溫下保持一定的真空度，同樣適用於無機化學的實驗上
- ◎適用於實驗室與工業用

**PHARMED TUBING For PERISTALTIC PUMPS AND CELL CULTURE**

- ◎比矽膠管更耐用(30次以上)
- ◎可高溫高壓滅菌
- ◎符合USP CLASS VI，FDA認證
- ◎具有良好的耐化學性與耐酸鹼性，防紫外線穿透
- ◎適用於實驗室，蠕動幫浦，醫學，藥劑與生化

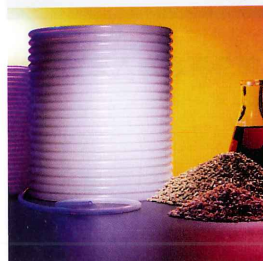
**VERSILIC HIGH STRENGTH SILICONE TUBING SPX-50**

- ◎超光滑管壁可降低微小粒子附著之風險
- ◎無色無味
- ◎符合FDA，及USP CLASS VI認證
- ◎適用於實驗室，蠕動幫浦，醫學，藥劑與生化，工業，食品飲料，環境，化學

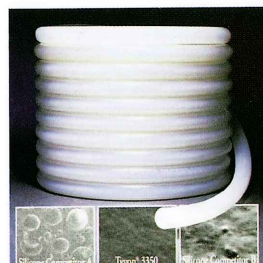
**TYGON SANITARY SILICONE TUBING 3350**

- ◎超光滑管壁可以降低微小粒子附著之風險
- ◎藥劑分注
- ◎可耐高溫高壓滅菌
- ◎符合USP CLASS VI，FDA認證
- ◎適用於實驗室，蠕動幫浦，醫學，藥劑與生化，工業，食品飲料，環境

**TYGON SANITARY SILICONE PRESSURE TUBING 3370 I.B.**

- ◎超光滑管壁可以降低微小粒子附著之風險
- ◎可耐高溫高壓滅菌
- ◎管內有夾紗增強承受之壓力
- ◎符合USP CLASS VI，FDA認證
- ◎適用於實驗室與藥劑生化食品飲料與工業用



**TYGON MEDICAL/SURGICAL TUBING S-50-HL**

- ◎適用於醫療與外科手術
- ◎柔軟有彈性，可用於蠕動幫浦
- ◎管內有夾紗增強承受之壓力
- ◎符合ISO 10993標準◎符合USP CLASS VI，FDA認證
- ◎適用於實驗室，蠕動幫浦，醫學，藥劑與生化

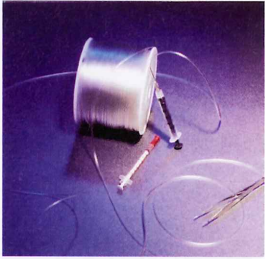

**TYGON MICROBORE TUBING S-54-HL**

- ◎軟硬適中，易於利用並防止被刺穿
- ◎微小的內徑，可適合30號-17號的針頭
- ◎適用於精密的注射與分注用
- ◎符合USP CLASS VI認證
- ◎適用於實驗室，醫學

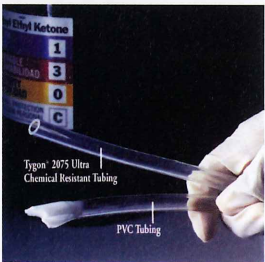

**TYGON ULTRA CHEMICAL RESISTANT TUBING 2375**

- ◎耐高侵蝕性化學藥劑
- ◎不含塑化劑-將流體被汙染的風險降至最低
- ◎耐光滑內壁防止堵塞
- ◎低附著性，保持流動順暢
- ◎符合USP CLASS VI認證◎適用於醫學，工業，環境，化學，半導體

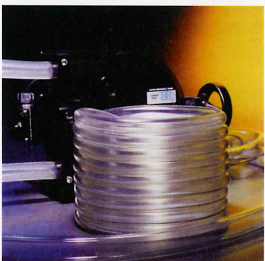

**TYGON LONG FLEX LIFE PUMP TUBING E-LFL**

- ◎在蠕動幫浦的使用壽命比其他透明的太空管更長
- ◎更多的抗化學性
- ◎符合USP CLASS VI及ISO 10993認證
- ◎適用於實驗室，蠕動幫浦，藥劑與生化，食品飲料，工業



**TYGON UV RESISTANT TUBING R-3400**

- ◎純黑色，防止光線照射
- ◎更多的抗化學性
- ◎耐臭氧
- ◎級高的抗燃性
- ◎適用於工業，化學



**FLURANSEVER ENVIRONMENT TUBING F-5500-A**

- ◎可耐204 °C高溫
- ◎更多的抗化學性，抗油，燃料及溶劑
- ◎耐臭氧，光照及溫度變化
- ◎純黑色，能保護對光線敏感的液體
- ◎適用於工業，化學，蠕動幫浦



**TYGON INTER TUBING SE-200**

- ◎透明的材質更容易觀察流動的狀態
- ◎比含有鐵氟龍的管子更加柔軟，卻有相同的功能
- ◎抗化學性佳
- ◎符合USP CLASS VI及FDA認證
- ◎適用於實驗室，藥劑與生化，工業，食品飲料，環境，化學

品名				E-3603	E-3603 vacuum	PharMed	R-1000	Versilic spx-50	3350	3370 i.b
硬度				55	55	64	40	50	50	70
耐溫 (°C)				-50-74	-50-74	-73-135	-75-52	-80-177	-80-204	-80-160
顏色				透明	透明	褐色	透明	半透明	半透明	半透明
包裝 (ft)				50	50	25	50	50	50	50
內徑 in/mm	外徑/in	厚度/in								
0.20	0.5	0.145	0.062			A67S-PM0005				
1/32	0.8	3/32	1/32	A67S-050010				A67S-SPX0010	A67S-350005	
		5/32	1/16			A67S-PM1010				
1/16	1.5	1/8	1/32	A67S-050015		A67S-PM0015		A67S-SPX0015	A67S-350015	
		3/16	1/16	A67S-051015		A67S-PM1015	A67S-R1015	A67S-SPX1015	A67S-351015	
3/32	2.4	5/32	1/32	A67S-050024				A67S-SPX0024	A67S-350024	
		7/32	1/16	A67S-052024		A67S-PM2024		A67S-SPX2024	A67S-352024	
1/8	3.0	3/16	1/32	A67S-050030		A67S-PM0030		A67S-SPX0030	A67S-350030	
		1/4	1/16	A67S-051030		A67S-PM1030	A67S-R1030	A67S-SPX1030	A67S-351030	
5/32	4.0	7/32	1/32	A67S-050040				A67S-SPX0040	A67S-350040	
		9/32	1/16	A67S-052040						
3/16	5.0	1/4	1/32	A67S-050050				A67S-SPX0050	A67S-350050	
		5/16	1/16	A67S-051050		A67S-PM1050	A67S-R1050	A67S-SPX1050	A67S-351050	
		3/8	3/32	A67S-052050				A67S-SPX2050	A67S-352050	
		7/16	1/8	A67S-053050				A67S-SPX3050	A67S-353050	
		0.443	0.1278							A67S-374050
		9/16	3/16		A67S-055050					
1/4	6.0	5/16	1/32	A67S-050060				A67S-SPX0060	A67S-350060	
		3/8	1/16	A67S-051060		A67S-PM1060	A67S-R1060	A67S-SPX1060	A67S-351060	
		7/16	3/32	A67S-052060				A67S-SPX2060	A67S-352060	
		1/2	1/8	A67S-053060		A67S-PM3060	A67S-R3060	A67S-SPX3060	A67S-353060	
		0.515	0.1325							A67S-374060
		5/8	3/16		A67S-055060					
5/16	8.0	7/16	1/16	A67S-051080		A67S-PM1080	A67S-R1080	A67S-SPX1080	A67S-351080	
		1/2	3/32	A67S-052080				A67S-SPX2080	A67S-352080	
		9/16	1/8	A67S-053080				A67S-SPX3080		
		5/8	5/32	A67S-054080						
		13/16	1/4							
3/8	10	1/2	1/16	A67S-050100		A67S-PM0100	A67S-R0100	A67S-SPX0100	A67S-350100	
		9/16	3/32	A67S-051100				A67S-SPX1100	A67S-351100	
		5/8	1/8	A67S-052100		A67S-PM2100	A67S-R2100	A67S-SPX2100	A67S-352100	
		0.687	0.156							A67S-373100
		7/8	1/4		A67S-054100					
7/16	11	9/16	1/16	A67S-051110					A67S-351110	
		5/8	3/32	A67S-052110				A67S-SPX2110	A67S-352110	
		11/16	1/8	A67S-053110						
1/2	12	5/8	1/16	A67S-050120			A67S-R0120	A67S-SPX0120	A67S-350120	
		11/16	3/32	A67S-051120				A67S-SPX1120	A67S-351120	
		3/4	1/8	A67S-052120		A67S-PM2120	A67S-R2120	A67S-SPX2120	A67S-352120	
		13/16	5/32	A67S-053120						
		0.847	0.1735							A67S-374120
		1-1/8	5/16		A67S-055120					
9/16	14	3/4	3/32	A67S-051140						
		13/16	1/8	A67S-052140						
5/8	15	13/16	3/32	A67S-051150				A67S-SPX1150	A67S-351150	
		7/8	1/8	A67S-052150		A67S-PM2150		A67S-SPX2150	A67S-352150	
		0.980	0.1775							A67S-373150
		15/16	5/32	A67S-054150						
		1-3/8	3/8		A67S-055150					
11/16	17	7/8	3/32	A67S-051170						
3/4	19.5	1	1/8	A67S-052195		A67S-PM2195		A67S-SPX2195	A67S-352195	
		1-1/16	5/32	A67S-053195						
		1/1/8	3/16	A67S-054195						
		1.15	0.2							A67S-375195
		1-1/4	1/4	A67S-056195						
		1-1/2	3/8		A67S-057195					
7/8	22	1	1/16	A67S-052220						
		1-1/8	1/8	A67S-053220						
		1-3/16	5/32	A67S-054220						
1	25	1-1/8	1/16	A67S-050250					A67S-051250	
		1-1/4	1/8	A67S-051250						
		1-5/16	5/32	A67S-052250						
		1.390	0.195	A67S-054250						A67S-374250
		1-1/2	1/4	A67S-055250						
		2	1/2		A67S-056250					
1-1/8	28	1-1/2	3/16	A67S-051280						
1-1/4	32	1-1/2	1/8	A67S-050320					A67S-350320	
		1-5/8	3/16	A67S-051320						
		1-3/4	1/4	A67S-053320						
1-1/2	38	1-7/8	3/16	A67S-050380						
		2	1/4	A67S-052380					A67S-352380	
1-3/4	44	2-1/4	1/4	A67S-050440						
		2	50	2-1/2	1/4	A67S-050500				
0.01	0.25	0.03	0.01							
0.02	0.5	0.06	0.02							
0.03	0.75	0.09	0.03							
0.04	1	0.07	0.15							
0.05	1.25	0.09	0.20							

品名				S-50-HL	S-54-HL	2375	E-LFL	R-3400	F-5500-A	SE-3200
硬 度				66	80	72	56	64	60	67
耐 溫 (°C)				-48-74	-31-85	-78-52	-54-74	-21-74	-51-204	-40-77
顏 色				透明	透明	透明	透明	黑	黑	透明
包 裝 (ft)				50	500	50	25	50	50	50
內徑	in/mm	外徑/in	厚度/in							
0.20	0.5	0.145	0.062							
1/32	0.8	3/32	1/32	A67S-040010						
		5/32	1/16							
1/16	1.5	1/8	1/32	A67S-040015				A67S-340015	A67S-F550015	A67S-SE0015
		3/16	1/16	A67S-041015		A67S-201015	A67S-LFL1015			
3/32	2.4	5/32	1/32	A67S-040024				A67S-340024		
		7/32	1/16	A67S-042024				A67S-342024		
1/8	3.0	3/16	1/32	A67S-040030						
		1/4	1/16	A67S-041030		A67S-201030	A67S-LFL1030	A67S-341030	A67S-F551030	A67S-SE1030
5/32	4.0	7/32	1/32	A67S-040040						
		9/32	1/16	A67S-042040				A67S-342040		
3/16	5.0	1/4	1/32	A67S-040050				A67S-340050		
		5/16	1/16	A67S-041050		A67S-201050	A67S-LFL1050	A67S-341050	A67S-F551050	A67S-SE1050
		3/8	3/32	A67S-042050				A67S-342050		
		7/16	1/8	A67S-043050						
		0.443	0.1278							
		9/16	3/16							
1/4	6.0	5/16	1/32	A67S-040060						
		3/8	1/16	A67S-041060		A67S-201060	A67S-LFL1060	A67S-341060	A67S-F551060	A67S-SE1060
		7/16	3/32	A67S-042060				A67S-342060		
		1/2	1/8	A67S-043060			A67S-LFL3060			
		0.515	0.1325							
		5/8	3/16							
5/16	8.0	7/16	1/16	A67S-041080		A67S-201080	A67S-LFL1080	A67S-341080	A67S-F551080	
		1/2	3/32	A67S-042080						
		9/16	1/8	A67S-043080						
		5/8	5/32							
		13/16	1/4							
3/8	10	1/2	1/16	A67S-040100		A67S-200100		A67S-340100	A67S-F550100	
		9/16	3/32	A67S-041100						A67S-SE1100
		5/8	1/8	A67S-042100			A67S-LFL2100	A67S-342100		
		0.687	0.156							
		7/8	1/4							
7/16	11	9/16	1/16	A67S-041110				A67S-341110		
		5/8	3/32	A67S-042110						
		11/16	1/8	A67S-043110						
1/2	12	5/8	1/16	A67S-040120						
		11/16	3/32	A67S-041120						
		3/4	1/8	A67S-042120		A67S-202120	A67S-R2120	A67S-342120		A67S-SE2120
		13/16	5/32							
		0.847	0.1735							
		1-1/8	5/16							
9/16	14	3/4	3/32	A67S-041140						
		13/16	1/8							
8/8	15	13/16	3/32	A67S-041150						
		7/8	1/8	A67S-042150		A67S-202150		A67S-342150		
		0.980	0.1775							
		15/16	5/32	A67S-044150						
		1-3/8	3/8							
11/16	17	7/8	3/32							
3/4	19.5	1	1/8	A67S-042195		A67S-202195		A67S-342195		
		1-1/16	5/32							
		1-1/8	3/16							
		1.15	0.2							
		1-1/4	1/4							
		1-1/2	3/8							
7/8	22	1	1/16							
		1-1/8	1/8	A67S-041220						
		1-3/16	5/32							
1	25	1-1/8	1/16							
		1-1/4	1/8	A67S-041250						
		1-5/16	5/32							
		1.390	0.195							
		1-1/2	1/4							
		2	1/2							
1-1/8	28	1-1/2	3/16							
1-1/4	32	1-1/2	1/8							
		1-5/8	3/16							
		1-3/4	1/4							
1-1/2	38	1-7/8	3/16							
		2	1/4							
1-3/4	44	2-1/4	1/4							
2	50	2-1/2	1/4							
0.01	0.25	0.03	0.01		A67S-540002					
0.02	0.5	0.06	0.02		A67S-540005					
0.03	0.75	0.09	0.03		A67S-540007					
0.04	1	0.07	0.15		A67S-540010					
0.05	1.25	0.09	0.20		A67S-540012					

## TYGON 太空透明管

Tygon Clear Tubing S-50-HL

- 適用於醫療與外科手術
- 柔軟有彈性，可用於蠕動幫浦
- 適用於實驗室，蠕動幫浦，醫學，藥劑與生化
- 每盒(bx)50英尺長



貨號	ID(mm)	ID x OD x 厚度(in)	價格(bx)
A67S-040010	1	1/32 x 3/32 x 1/32	820.00
A67S-040015	1.5	1/16 x 1/8 x 1/32	760.00
A67S-041030	3	1/8 x 1/4 x 1/16	2,760.00
A67S-042040	4	5/32 x 9/32 x 1/16	3,260.00
A67S-040050	5薄	3/16 x 1/4 x 1/32	1,600.00
A67S-041050	5小	3/16 x 5/16 x 1/16	3,860.00
A67S-043050	5大	3/16 x 7/16 x 1/8	8,500.00
A67S-041060	6小	1/4 x 3/8 x 1/16	4,920.00
A67S-042060	6中	1/4 x 7/16 x 3/32	7,940.00
A67S-043060	6大	1/4 x 1/2 x 1/8	9,640.00
A67S-041080	8小	5/16 x 7/16 x 1/16	5,680.00
A67S-042080	8中	5/16 x 1/2 x 3/32	8,320.00
A67S-043080	8大	5/16 x 9/16 x 1/8	10,040.00
A67S-041100	10	3/8 x 9/16 x 3/32	8,560.00
A67S-042100	10大	3/8 x 5/8 x 1/8	12,380.00
A67S-040120	12	1/2 x 5/8 x 1/16	8,060.00
A67S-041120	12中	1/2 x 11/16 x 3/32	11,180.00
A67S-042120	12大	1/2 x 3/4 x 1/8	15,300.00
A67S-041150	15	5/8 x 3/16 x 3/32	13,360.00
A67S-042195	19.5	3/4 x 1 x 1/8	19,660.00
A67S-041250	25	1 x 1-1/4 x 1/8	24,600.00

S • Tygon®, PharMed®, Versilic®, Fluran® 是Saint-Gobain的註冊商標

## TYGON 太空管

Tygon Pharmed Tubing

- 可高溫高壓滅菌
- 具有良好的耐化學性與耐酸鹼性，防紫外線穿透
- 適用於實驗室，蠕動幫浦，醫藥，藥劑與生化
- 每盒(bx)25英尺長

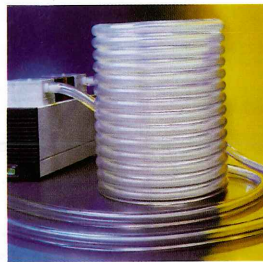

貨號	ID(mm)	ID x OD x 厚度(in)	價格(bx)
A67S-PM0005	0.5	0.02 x 0.145 x 1/16	3,440.00
A67S-PM1010	0.8	1/32 x 5/32 x 1/16	4,080.00
A67S-PM0015	1.5	1/16 x 1/8 x 1/32	4,540.00
A67S-PM1015	1.5	1/16 x 3/16 x 1/16	5,040.00
A67S-PM2024	2.4	3/32 x 7/32 x 1/16	6,520.00
A67S-PM0030	3	1/8 x 3/16 x 1/32	4,980.00
A67S-PM1030	3	1/8 x 1/4 x 1/16	5,260.00
A67S-PM1050	5	3/16 x 5/16 x 1/16	5,360.00
A67S-PM1060	6	1/4 x 3/8 x 1/16	6,340.00
A67S-PM3060	6	1/4 x 1/2 x 1/8	11,140.00
A67S-PM1080	8	5/16 x 7/16 x 1/16	6,640.00
A67S-PM0100	10	3/8 x 1/2 x 1/16	8,120.00
A67S-PM2100	10	3/8 x 5/8 x 1/8	10,500.00
A67S-PM2120	12	1/2 x 3/4 x 1/8	12,860.00
A67S-PM2150	15	5/8 x 7/8 x 1/8	15,220.00
A67S-PM2195	19.5	3/4 x 1 x 1/8	21,260.00

S • Tygon®, PharMed®, Versilic®, Fluran® 是Saint-Gobain的註冊商標

## TYGON 太空透明管

Tygon Clear Tubing R-3603

- 良好的抗化學性
- 用於蠕動幫浦比其他透明管多一倍的耐用
- 適用於冷凝管，培養箱，乾燥器，氣體管線與排水管線
- 適用於實驗室，蠕動幫浦，環境實驗 • 每盒(bx)50英尺長



貨號	ID(mm)	ID x OD x 厚度(in)	價格(bx)
A67S-050010	1	1/32 x 3/32 x 1/32	520.00
A67S-050015	1.5	1/16 x 1/8 x 1/32	860.00
A67S-051030	3	1/8 x 1/4 x 1/16	2,680.00
A67S-052040	4	5/32 x 9/32 x 1/16	3,180.00
A67S-050050	5薄	3/16 x 1/4 x 1/32	1,560.00
A67S-051050	5小	3/16 x 5/16 x 1/16	3,760.00
A67S-053050	5大	3/16 x 7/16 x 1/8	8,280.00
A67S-051060	6小	1/4 x 3/8 x 1/16	4,620.00
A67S-052060	6中	1/4 x 7/16 x 3/32	7,420.00
A67S-053060	6大	1/4 x 1/2 x 1/8	9,000.00
A67S-051080	8小	5/16 x 7/16 x 1/16	5,320.00
A67S-052080	8中	5/16 x 1/2 x 3/32	7,780.00
A67S-053080	8大	5/16 x 9/16 x 1/8	9,380.00
A67S-051100	10	3/8 x 9/16 x 3/32	7,980.00
A67S-052100	10大	3/8 x 5/8 x 1/8	11,560.00
A67S-050120	12	1/2 x 5/8 x 1/16	7,520.00
A67S-051120	12中	1/2 x 11/16 x 3/32	10,460.00
A67S-052120	12大	1/2 x 3/4 x 1/8	14,280.00
A67S-051150	15	5/8 x 3/16 x 3/32	12,380.00
A67S-052195	19.5	3/4 x 1 x 1/8	18,340.00
A67S-050320	32	1-1/4 x 1-1/2 x 1/8	28,020.00

S • Tygon®, PharMed®, Versilic®, Fluran® 是Saint-Gobain的註冊商標

## 台製矽膠管 台製

Silicone Tubing

- 矽膠材質，耐化學性優
- 材質軟，可曲折
- 每卷(pk)15公尺包裝



貨號	ID x OD(mm)	價格(m)
D63S-030103	1 x 3	40.00
D63S-030204	2 x 4	40.00
D63S-030305	3 x 5	50.00
D63S-030406	4 x 6	62.00
D63S-030507	5 x 7	90.00
D63S-030509	5 x 9	170.00
D63S-030608	6 x 8	90.00
D63S-030609	6 x 9	150.00
D63S-030710	7 x 10	200.00
D63S-030711	7 x 11	220.00
D63S-030811	8 x 11	170.00
D63S-030812	8 x 12	250.00
D63S-030814	8 x 14	450.00
D63S-031014	10 x 14	300.00
D63S-031217	12 x 17	450.00
D63S-031521	15 x 21	700.00

### KENT 橡膠管

#### Rubber Tubing

- 天然乳膠製成，彈性佳
- 管壁內外光滑99.9%無蛋白殘留
- 半透明的管壁，讓管內液體更易於觀察
- 可高溫高壓滅菌,EO滅菌,GMMA射線滅菌
- 尺寸有標示"大"者,為抽真空用



貨號	尺寸(mm)	ID x 厚度(in)	ft/bx	價格(ft.)
B62K-01103	3小	1/8 x 1/32	100	40.00
B62K-01203	3中	1/8 x 3/64	100	60.00
B62K-01303	3大	1/8 x 1/16	100	60.00
B62K-01104	4小	5/32 x 3/64	100	40.00
B62K-01105	5小	3/16 x 1/16	100	50.00
B62K-01205	5中	3/16 x 3/32	100	80.00
B62K-01305	5大	3/16 x 3/16	50	160.00
B62K-01106	6小	1/4 x 1/16	100	60.00
B62K-01206	6中	1/4 x 3/32	100	100.00
B62K-01306	6大	1/4 x 3/16	50	170.00
B62K-01108	8小	5/16 x 1/16	100	80.00
B62K-01208	8中	5/16 x 1/8	50	150.00
B62K-01308	8大	5/16 x 3/16	50	220.00
B62K-01110	10小	3/8 x 1/16	100	88.00
B62K-01112	12中	1/2 x 3/32	50	170.00
B62K-01312	12特厚	1/2 x 1/3	50	電洽
B62K-01115	15中	5/8 x 1/8	50	320.00

### USA 萬用泡管

#### PVC Bubble Tubing

- 柔軟的PVC材質製成，透明易觀察,無毒性,耐化學性佳
- 均勻厚度的管壁,光滑不殘留
- 每隔91cm有一個管狀泡泡,可依尺寸切割供連接管使用
- 可耐16 in/Hg的真空度 • 每盒(bx)100英尺長



貨號	型號	ID(mm)	OD(mm)	價格(bx)
A67S-05005	#2802 5	4-7.9	5.5-9.5	2,200.00
A67S-05006	#2804 6	6.3-7.9	7.1-9.5	2,400.00
A67S-05007	#2806 7	7.1-11.1	7.9-13.5	2,800.00

### Kartell 軟管量測器

#### Tubing Selector, ABS

- ABS材質
- 可輕易量測軟管之內外徑
- 內徑可量測範圍1~25mm
- 外徑可量測範圍1.5~21mm

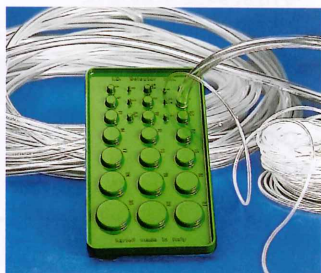

貨號	W x L(mm)	價格(ea)
BK-1759	90 x 165	140.00

### 日製 特弗龍管

#### Teflon Tubing

- TF材質,耐溫耐化學性優
- 最小訂購量1M

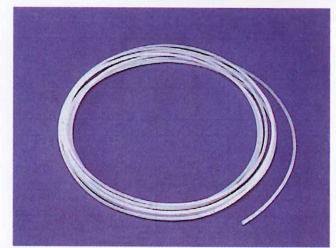

貨號	規格(mm)	價格(m)
C64M-06005015	0.5 x 1.5	160.00
C64M-060102	1 x 2	140.00
C64M-060103	1 x 3	220.00
C64M-06015025	1.5 x 2.5	160.00
C64M-060203	2 x 3	140.00
C64M-060204	2 x 4	340.00
C64M-06025035	2.5 x 3.5	280.00
C64M-0602504	2.5 x 4.5	400.00
C64M-060304	3 x 4	220.00
C64M-060305	3 x 5	440.00
C64M-060405	4 x 5	320.00
C64M-060406	4 x 6	560.00
C64M-060407	4 x 7	840.00
C64M-060506	5 x 6	320.00
C64M-060507	5 x 7	660.00
C64M-060508	5 x 8	1,080.00
C64M-060607	6 x 7	360.00
C64M-060608	6 x 8	700.00
C64M-060609	6 x 9	1,200.00
C64M-060708	7 x 8	400.00
C64M-060709	7 x 9	800.00
C64M-060710	7 x 10	1,360.00
C64M-060809	8 x 9	460.00
C64M-060810	8 x 10	900.00
C64M-060811	8 x 11	1,400.00
C64M-060910	9 x 10	460.00
C64M-060911	9 x 11	1,000.00
C64M-060912	9 x 12	1,540.00
C64M-061011	10 x 11	660.00
C64M-061012	10 x 12	1,100.00
C64M-061013	10 x 13	1,700.00
C64M-061112	11 x 12	600.00
C64M-061113	11 x 13	1,200.00
C64M-061213	12 x 13	660.00
C64M-061214	12 x 14	1,280.00
C64M-061215	12 x 15	2,200.00
C64M-061314	13 x 14	800.00
C64M-061315	13 x 15	1,400.00
C64M-061316	13 x 16	2,400.00
C64M-061415	14 x 15	1,260.00
C64M-061416	14 x 16	1,560.00
C64M-061517	15 x 17	1,760.00
C64M-061518	15 x 18	2,400.00
C64M-061618	16 x 18	2,000.00
C64M-061619	16 x 19	2,600.00
C64M-061719	17 x 19	2,000.00
C64M-061720	17 x 20	2,800.00
C64M-061820	18 x 20	2,200.00
C64M-061921	19 x 21	2,400.00
C64M-062023	20 x 23	3,600.00

## 日製 PFA管

## PFA Tubing

- PFA材質,耐化學性優
- 耐氫氟酸
- 透明度高
- 適用於純水系統, 不會放出金屬污染
- 材質軟, 可曲折
- 最小訂購量 1M



貨號	ID x OD(in)	價格(m)
D65H-0801503	1/16 x 1/8	電洽
D65H-080406	5/32 x 1/4	電洽
D65H-080610	1/4 x 3/8	電洽
D65H-081012	3/8 x 1/2	電洽
D65H-081619	5/8 x 3/4	電洽

貨號	ID x OD(mm)	價格(m)
D65H-090203	2 x 3	電洽
D65H-090204	2 x 4	電洽
D65H-090304	3 x 4	電洽
D65H-090406	4 x 6	電洽
D65H-090608	6 x 8	電洽
D65H-090810	8 x 10	電洽
D65H-091619	16 x 19	電洽
D65H-092225	22 x 25	電洽

BOHLENDER  
Teflon 熱縮管Teflon Heat Shrinkable  
Tubing

- 耐熱340°C 耐酸鹼, 可披覆於溫度計溫度探棒上
- 最小訂購量 1M

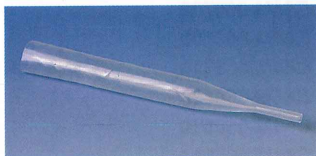

貨號	ID(mm)	收縮後ID(mm)	厚度(mm)	價格(m)
AO-S182808	2.0	0.7	0.22	1,620.00
AO-S182816	3.2	1.0	0.25	1,680.00
AO-S182824	4.7	1.3	0.30	1,660.00
AO-S182832	6.3	1.6	0.30	1,740.00
AO-S182840	9.5	2.5	0.30	2,200.00
AO-S182848	12.7	3.7	0.38	2,380.00
AO-S182856	19.0	5.7	0.38	3,360.00
AO-S182864	25.4	7.0	0.38	3,700.00

BOHLENDER T型接管  
PTFE

## T-Connector, PTFE

- PTFE材質耐溫-200~250°C
- 良好的耐化學性和溫度
- 可用於真空系統連接
- 管壁鋸齒狀設計可防止接管滑落



貨號	OD x L(mm)	價格(ea)
AO-D57702	4.5 x 19.5	2,100.00
AO-D57704	6.8 x 22.5	2,180.00
AO-D57706	9 x 25.5	2,180.00
AO-D57708	11 x 28.5	3,060.00

## Kartell T字管

## T-Connector, PP

- PP材質
- 良好的耐化學性和溫度
- 管壁鋸齒狀設計可防止接管滑落

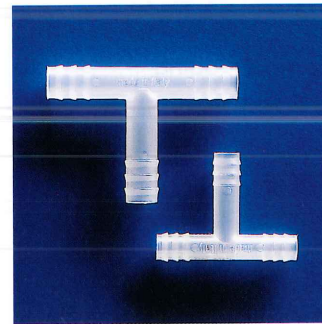

貨號	OD(mm)	管內孔徑(mm)	價格(ea)
BK-459	4	1.6	36.00
BK-460	6	3.7	36.00
BK-461	8	4.4	36.00
BK-462	10	6.3	40.00
BK-463	12	8.2	50.00
BK-520	14	10.0	60.00
BK-521	16	12.1	70.00

## Kartell Y字接管

## Y-Connector, PP

- PP材質
- 良好的耐化學性和溫度
- 管壁鋸齒狀設計可防止接管滑落

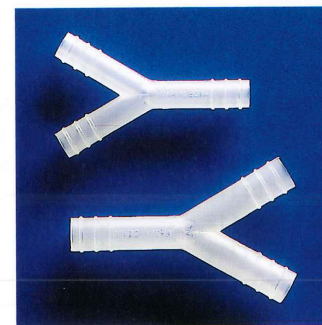

貨號	OD(mm)	管內孔徑(mm)	價格(ea)
BK-464	4	2.0	36.00
BK-465	6	2.7	36.00
BK-466	8	4.6	40.00
BK-467	10	5.5	50.00
BK-468	12	7.3	60.00
BK-525	14	9.7	60.00
BK-526	16	11.9	80.00

BOHLENDER Y型接管  
PTFE

## Y-Connector, PTFE

- PTFE材質耐溫-200~250°C
- 良好的耐化學性和溫度
- 可用於真空系統連接
- 管壁鋸齒狀設計可防止接管滑落



貨號	OD x L(mm)	價格(ea)
AO-D57602	4.5 x 40	2,980.00
AO-D57604	6.8 x 47	3,020.00
AO-D57606	9 x 53	3,220.00
AO-D57608	11 x 60	3,360.00



### Kartell 三通接管

3-Way Connector, PP

- PP材質
- 良好的耐化學性和溫度
- 管壁鋸齒狀設計防止接管滑落



貨號	OD(mm)	管內孔徑(mm)	價格(ea)
BK-527	4 ~ 6	1.5	60.00
BK-528	6 ~ 8	2.7	60.00
BK-529	8 ~ 10	4.7	80.00
BK-530	10 ~ 12	5.5	80.00
BK-531	12 ~ 14	7.6	90.00
BK-532	14 ~ 16	9.6	100.00

### Kartell L型管

L-Connector, PP

- PP材質
- 良好的耐化學性和溫度
- 管壁鋸齒狀設計可防止接管滑落

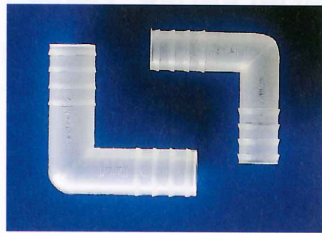

貨號	OD(mm)	管內孔徑(mm)	價格(ea)
BK-1250	4	1.3	30.00
BK-1251	6	2.5	30.00
BK-1252	8	4.5	30.00
BK-1253	10	6.0	30.00
BK-1254	12	8.0	30.00
BK-1255	14	10.5	30.00
BK-1256	16	11.6	50.00

### BOHLENDER L型接管 PTFE

L-Connector, PTFE

- PTFE材質耐溫-200~250°C
- 良好的耐化學性和溫度
- 可用於真空系統連接
- 管壁鋸齒狀設計可防止接管滑落



貨號	OD x L(mm)	價格(ea)
AO-D57402	4.5 x 19.5	2,120.00
AO-D57404	6.8 x 22.5	1,460.00
AO-D57406	9 x 25.5	1,600.00
AO-D57408	11 x 28.5	2,420.00

### Kartell 十字型接管

Cross 4-Way Connector, PP

- PP材質
- 良好的耐化學性和溫度
- 管壁鋸齒狀設計可防止接管滑落

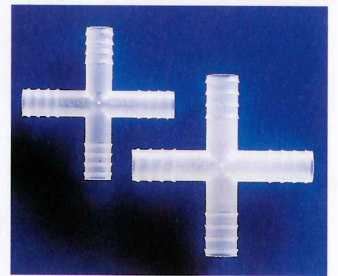

貨號	OD(mm)	管內孔徑(mm)	價格(ea)
BK-1410	3.5	1.5	60.00
BK-1411	6	2.7	60.00
BK-1412	8	4.6	60.00
BK-1413	10	7.0	70.00
BK-1414	12	8.0	70.00
BK-1415	13.5	9.5	80.00
BK-1416	15	11.6	80.00

### BOHLENDER 十字型接管 PTFE

Cross 4-Way Connector, PTFE

- PTFE材質耐溫-200~250°C
- 良好的耐化學性和溫度
- 可用於真空系統連接
- 管壁鋸齒狀設計防止接管滑落



貨號	OD x L(mm)	價格(ea)
AO-D57308	11 x 28.5	3,060.00

### Kartell 直型接管

Connector, PP

- PP材質
- 良好的耐化學性和溫度
- 管壁鋸齒狀設計可防止接管滑落

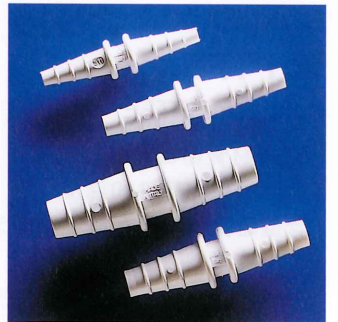

貨號	OD(mm)	管內孔徑(mm)	價格(ea)
BK-510	4 ~ 6	2.0	20.00
BK-511	6 ~ 8	3.5	20.00
BK-512	8 ~ 10	4.5	40.00
BK-513	10 ~ 12	6.5	44.00
BK-514	12 ~ 14	8.5	60.00
BK-515	14 ~ 16	10.5	80.00

## 螺牙接管

## BOHLENDER 直型接管 PTFE

Straight-Connector, PTFE

- PTFE材質耐溫-200~250°C
- 良好的耐化學性和溫度
- 管壁鋸齒狀設計可防止接管滑落
- 可用於真空系統連接



貨號	OD x L(mm)	價格(ea)
AO-D57502	4.5 x 45	840.00
AO-D57504	6.8 x 53	1,240.00
AO-D57506	9 x 61	1,220.00
AO-D57508	11 x 69	880.00

## Kartell 大小接管

Connector, PP

- PP材質
- 良好的耐化學性和溫度
- 管壁鋸齒狀設計可防止接管滑落

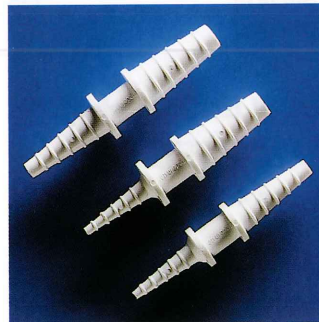

貨號	OD(mm)	管內孔徑(mm)	價格(ea)
BK-877	4 ~ 8 / 10 ~ 12	1.6/4.6	60.00
BK-878	4 ~ 8 / 12 ~ 16	1.6/7.5	60.00
BK-879	8 ~ 12 / 14 ~ 16	4.6/7.5	80.00

## BOHLENDER 大小接管 PTFE

Connector, PTFE

- PTFE材質耐溫-200~250°C
- 良好的耐化學性和溫度
- 管壁鋸齒狀設計可防止接管滑落
- 可用於真空系統連接



貨號	OD x L(mm)	價格(ea)
AO-D57202	4.5/6.8 x 45	600.00
AO-D57204	6.8/9 x 55	760.00
AO-D57206	9/11 x 75	1,200.00

## BOHLENDER 直型螺牙接管 PTFE

GL-Tube Fitting, Straight, PTFE

- PTFE材質耐溫-200~250°C
- 良好的耐化學性和溫度
- 可用於真空系統連接最高10bar



貨號	螺牙規格	管內徑(mm)	價格(ea)
AO-D53814	GL 14	6.5	1,860.00
AO-D53818	GL 18	10.5	1,660.00
AO-D53825	GL 25	14.5	2,920.00
AO-D53832	GL 32	21.0	8,000.00
AO-D53845	GL 45	32.5	10,360.00

## BOHLENDER L型螺牙接管 PTFE

GL-Tube Fitting, Elbow, PTFE

- PTFE材質耐溫-200~250°C
- 良好的耐化學性和溫度
- 可用於真空系統連接最高10bar

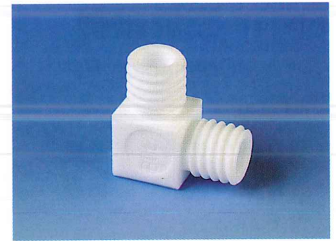

貨號	螺牙規格	管內徑(mm)	價格(ea)
AO-D53914	GL 14	6.5	2,180.00
AO-D53918	GL 18	10.5	2,700.00
AO-D53925	GL 25	14.5	3,200.00
AO-D53932	GL 32	21.0	9,000.00
AO-D53945	GL 45	32.5	10,600.00

## BOHLENDER T型螺牙接管 PTFE

GL-Tube Fitting, T-Pieces, PTFE

- PTFE材質耐溫-200~250°C
- 良好的耐化學性和溫度
- 可用於真空系統連接最高10bar

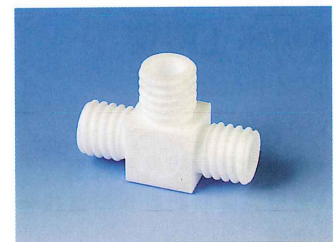

貨號	螺牙規格	管內徑(mm)	價格(ea)
AO-D54014	GL 14	6.5	2,600.00
AO-D54018	GL 18	10.5	3,560.00
AO-D54025	GL 25	14.5	5,980.00
AO-D54032	GL 32	21.0	9,960.00
AO-D54045	GL 45	32.5	10,400.00

## BOHLENDER 十字型螺牙接管 PTFE

GL-Tube Fitting, 4-Way, PTFE

- PTFE材質耐溫-200~250°C
- 良好的耐化學性和溫度
- 可用於真空系統連接最高10bar



貨號	螺牙規格	管內徑(mm)	價格(ea)
AO-D54114	GL 14	6.5	7,040.00
AO-D54118	GL 18	10.5	8,840.00
AO-D54125	GL 25	14.5	10,060.00
AO-D54132	GL 32	21.0	13,860.00
AO-D54145	GL 45	32.5	14,000.00

## BOHLENDER 螺牙配件 PTFE

Screw Joints, PTFE

- PTFE材質耐溫-50~250°C
- 良好的耐化學性和溫度
- 可用於真空系統連接最高10bar
- 另有GL32及GL45螺牙配件



貨號	螺牙規格	適用管外徑(mm)	價格(ea)
AO-D62826	GL 14	1.6	2,440.00
AO-D62858	GL 14	3.2	1,800.00
AO-D62866	GL 14	4.0	2,000.00
AO-D62874	GL 14	6.0	1,900.00
AO-D62918	GL 18	1.6	3,800.00
AO-D62942	GL 18	3.2	2,320.00
AO-D62946	GL 18	4.0	2,200.00
AO-D62954	GL 18	6.0	1,800.00
AO-D62956	GL 18	6.35	4,860.00
AO-D62962	GL 18	8.0	2,080.00
AO-D62974	GL 18	10.0	2,080.00
AO-D63062	GL 25	8.0	2,800.00
AO-D63074	GL 25	10.0	2,800.00
AO-D63080	GL 25	12.0	2,940.00
AO-D63090	GL 25	14.0	3,040.00

## Kartell 快速分開接頭

Disconnecter, PE

- PE材質
- 管壁鋸齒狀設計防止接管滑落
- 適用於各式軟管接合使用



貨號	OD(mm)	管內孔徑(mm)	價格(ea)
BK-434	4 ~ 6	1.6	70.00
BK-435	6 ~ 8	2.7	70.00
BK-436	8 ~ 10	3.6	70.00
BK-535	10 ~ 12	5.5	70.00
BK-536	12 ~ 14	7.3	80.00
BK-537	14 ~ 16	8.8	80.00

## Kartell 單向逆止接管

Non-Return Valve, PP

- PP材質良好耐化學性及溫度
- 防止氣壓或水壓變小時,逆流回管路
- 最大安全工作壓力2BAR(28.4P.S.I), 最小工作壓力0.07BAR(於室溫20度C時)



貨號	OD(mm)	價格(ea)
BK-418	8-10	100.00
BK-419	12-15	180.00

## KECK 塑膠安全接頭

Adapter

- 強化玻璃纖維製成熱塑性塑膠(PBT),可耐200°C的高溫,並可高壓滅菌
- 可耐30bar壓力及0.66mbar的真空
- RD紅色RD14適合德國NORMAG,RD14螺牙
- GL黃色GL14適合德國SCHOTT,GL14螺牙
- SQ藍色SQ13適合Bibby,Corning,Wheaton,Kontes SQ13螺牙

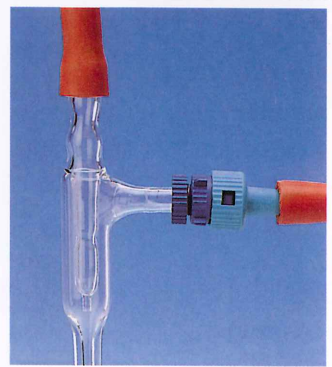

貨號	規格	價格(ea)
BS-14001	RD紅色 RD14	電洽
BS-14002	GL黃色 GL14	電洽
BS-14003	SQ藍色 SQ13	電洽

## Kartell 流量指示器

Fow Mowitor, SAN

- SAN材質球形指示器
- 液體水平狀態流速為50ml/min,垂直狀態140ml/min
- 氣體水平狀態流速為3L/min,垂直狀態8L/min
- 紅球轉速與流速成正比
- 最高耐溫50°C,不適用於具腐蝕性之流質物體

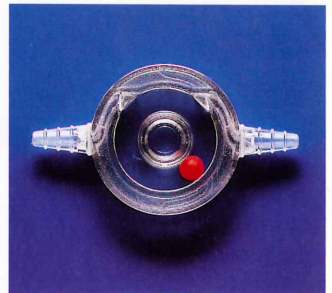

貨號	連接管徑(mm)	尺寸(mm)	價格(ea)
BK-538	6.5-10	102 x 14 x 57	840.00

## Kartell 流量指示器

Flow Monitor, SAN

- SAN材質螺旋輪型
- 最低流速為5ml/min,最高流速為95ml/min
- 螺旋輪型轉速與流速成正比
- 最大承受壓力為2BAR
- 最高耐溫85°C,不適用具腐蝕性之流質物體,可用於瓦斯氣體



貨號	連接管徑(mm)	尺寸(mm)	價格(ea)
BK-539	6-11	90 x 15 x 40	1,240.00

## burkle 流量指示器

Flow Monitor, TPX

- TPX材質螺旋輪型
- 葉片轉動流速150ml/min(水),不適用強酸,強鹼及溶劑
- 最大承受壓力2 bar • 最高耐溫60°C • 尺寸:88x40x15/mm



貨號	連接管徑(mm)	價格(ea)
AU-87202005	6-11	1,360.00

## VITLAB 塑膠活栓

## 1/3-Way Valve

- PE材質
- 適用於大口徑之軟管相接和使用
- 不適用於有壓力之管路

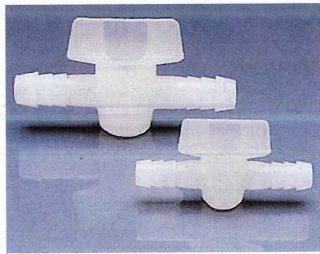

貨號	管徑 x L(mm)	價格(ea)
BV-75193	9.5 x 70	350.00
BV-75093	12.7 x 98	440.00

## Bel-Art TFE/PP活栓

## 2/3-Way Valve

- TFE/PP製，活栓部分為PP材質，中央閥為TFE製
- 可接內徑為6.4-9.5mm的軟管

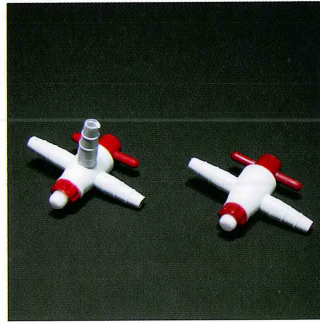

貨號	孔徑	規格	價格(ea)
BB-F30890	2	二方	3,000.00
BB-F30891	4	二方	2,760.00
BB-F30894	2	三方	3,300.00
BB-F30895	4	三方	3,300.00

## BOHLENDER 二方/三方三通活栓 PTFE

## 2/3-Way Stopcocks, Hose Connector, PTFE

- PTFE材質耐溫-200~250°C
- 良好的耐化學性和溫度
- 管壁鋸齒狀設計防止接管滑落
- 可用於真空系統連接，最高2bar

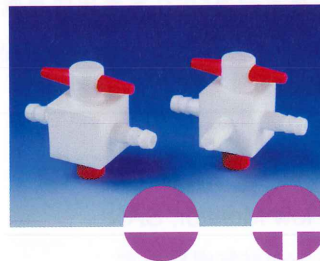

貨號	接管規格(mm)	孔徑(mm)	價格(ea)
AO-E65003	二方	4.5	5,860.00
AO-E65006	二方	6.8	5,860.00
AO-E65009	二方	9	6,140.00
AO-E65012	二方	11	6,720.00
AO-E65050	三方三通	4.5	10,280.00
AO-E65053	三方三通	6.8	10,180.00
AO-E65056	三方三通	9	10,860.00
AO-E65059	三方三通	11	12,720.00

## BOHLENDER 二方活栓 PTFE

## 2-Way Stopcocks, PTFE

- PTFE材質耐溫-30~150°C
- 良好的耐化學性和溫度
- 螺牙接頭可接GL螺牙規格接管
- 可用於真空系統連接，最高6bar

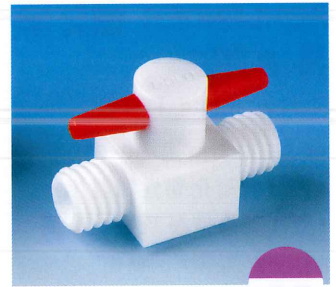

貨號	W x L x H(mm)	螺牙規格	孔徑(mm)	價格(ea)
AO-E68414	20 x 54 x 38	GL 14	4	5,360.00
AO-E68418	30 x 64 x 45	GL 18	6	5,760.00
AO-E68425	40 x 78 x 57	GL 25	8	10,900.00

## BOHLENDER 三方二通活栓 PTFE

## 3-Way Stopcocks, PTFE

- PTFE材質耐溫-30~150°C
- 良好的耐化學性和溫度
- 螺牙接頭可接GL螺牙規格接管
- 可用於真空系統連接，最高6bar



貨號	W x L x H(mm)	螺牙規格	孔徑(mm)	價格(ea)
AO-E68614	47 x 64 x 43	GL 14	4	8,540.00
AO-E68618	57 x 74 x 57	GL 18	6	11,400.00
AO-E68625	59 x 78 x 57	GL 25	6	16,960.00

## BOHLENDER 三方三通活栓 PTFE

## 3-Way Stopcocks, PTFE

- PTFE材質耐溫-30~150°C
- 良好的耐化學性和溫度
- 螺牙接頭可接GL螺牙規格接管
- 可用於真空系統連接，最高6bar



貨號	W x L x H(mm)	螺牙規格	孔徑(mm)	價格(ea)
AO-E68814	57 x 74 x 57	GL 14	4	14,200.00
AO-E68818	57 x 74 x 57	GL 18	4	11,560.00
AO-E68825	69 x 88 x 57	GL 25	6	15,420.00

### BOHLENDER 二方活栓 PTFE

2-Way Stopcocks, PTFE

- PTFE材質耐溫-200~250°C
- 良好的耐化學性和溫度
- 可搭配PP或PTFE螺蓋接管
- 可用於真空系統連接，最高2bar

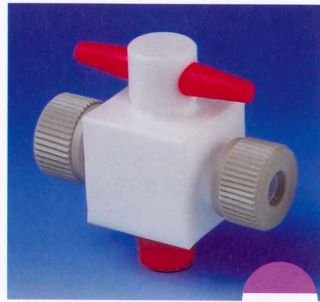

貨號	螺蓋材質	接管外徑規格(mm)	孔徑(mm)	價格(ea)
AO-E65202	PTFE	4	2	4,620.00
AO-E65204	PTFE	6	2	4,780.00
AO-E65206	PTFE	8	5	6,940.00
AO-E65208	PTFE	10	5	6,960.00

### BOHLENDER 三方三通活栓 PTFE

3-Way Stopcocks, PTFE

- PTFE材質耐溫-200~250°C
- 良好的耐化學性和溫度
- 可搭配PP或PTFE螺蓋接管
- 可用於真空系統連接，最高2bar



貨號	螺蓋材質	接管外徑規格(mm)	孔徑(mm)	價格(ea)
AO-E65402	PTFE	4	1.5	6,000.00
AO-E65404	PTFE	6	1.5	6,000.00
AO-E65406	PTFE	8	3.5	9,420.00
AO-E65408	PTFE	10	3.5	9,440.00

### BOHLENDER 多孔螺蓋 GL-45

Multiple Distributors for Bottles, GL-45

- PP材質耐溫110°C
- 良好的耐化學性和溫度
- 上端螺牙規格GL 14



AO-D61208



AO-D61308

貨號	孔數	最大管外徑	價格(ea)
AO-D61208	2	6	5,560.00
AO-D61308	3	6	6,620.00

### BOHLENDER 多孔螺蓋 GL-45

Multiple Distributors for Bottles, GL-45

- PFA(二孔)PTFE(三孔)材質耐溫-200~250°C
- 良好的耐化學性和溫度
- 上端螺牙規格GL 14



AO-D61408

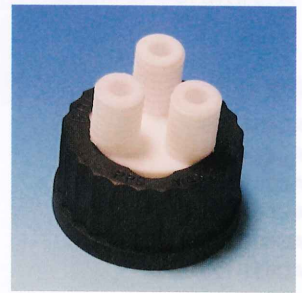

AO-D61508

貨號	孔數	最大管外徑	價格(ea)
AO-D61408	2	6	6,820.00
AO-D61508	3	6	7,120.00

### BOHLENDER 螺牙配件 PTFE

Screw Joints, PTFE

- PTFE材質耐溫-50~250°C
- 良好的耐化學性和溫度
- 可用於真空系統連接最高10bar
- 另有GL32及GL45螺牙配件



貨號	螺牙規格	適用管外徑(mm)	價格(ea)
AO-D62826	GL 14	1.6	2,440.00
AO-D62858	GL 14	3.2	1,800.00
AO-D62866	GL 14	4.0	2,000.00
AO-D62874	GL 14	6.0	1,900.00
AO-D62918	GL 18	1.6	3,800.00
AO-D62942	GL 18	3.2	2,320.00
AO-D62946	GL 18	4.0	2,200.00
AO-D62954	GL 18	6.0	1,800.00
AO-D62956	GL 18	6.35	4,860.00
AO-D62962	GL 18	8.0	2,080.00
AO-D62974	GL 18	10.0	2,080.00
AO-D63062	GL 25	8.0	2,800.00
AO-D63074	GL 25	10.0	2,800.00
AO-D63080	GL 25	12.0	2,940.00
AO-D63090	GL 25	14.0	3,040.00

### COWIE PTFE直棒型攪拌子

Teflon Stir Bar, Cylindrical

- PTFE材質耐溫-200~250°C
- 良好的耐化學性和溫度

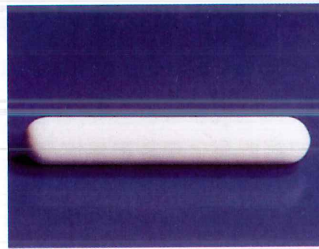

貨號	Ø x L(mm)	價格(ea)
AC001-106	3 x 6	80.00
AC001-108	3 x 8	80.00
AC001-1106	6 x 10	70.00
AC001-112	4.5 x 12	70.00
AC001-1156	6 x 15	80.00
AC001-120	6 x 20	70.00
AC001-1207	7 x 20	80.00
AC001-1208	8 x 20	110.00
AC001-125	6 x 25	80.00
AC001-1258	8 x 25	100.00
AC001-130	6 x 30	90.00
AC001-1307	7 x 30	110.00
AC001-1308	8 x 30	110.00
AC001-135	6 x 35	100.00
AC001-140	8 x 40	120.00
AC001-145	8 x 45	130.00
AC001-150	8 x 50	140.00
AC001-160	10 x 60	180.00
AC001-170	10 x 70	290.00
AC001-180	10 x 80	370.00

### COWIE PTFE八角棒型攪拌子 中環

Teflon Stir Bar, Octagonal

- PTFE材質耐溫-200~250°C
- 良好的耐化學性和溫度



貨號	Ø x L(in)	Ø x L(mm)	價格(ea)
AC001-5133	1/8 x 1/2	3 x 13	80.00
AC001-513	5/16 x 1/2	8 x 13	80.00
AC001-515	5/16 x 5/8	8 x 15	90.00
AC001-522	5/16 x 7/8	8 x 22	90.00
AC001-525	5/16 x 1	8 x 25	100.00
AC001-52510	3/8 x 1	10 x 25	120.00
AC001-528	1-1/8 x 5/16	8 x 28	120.00
AC001-538	5/16 x 1-1/2	8 x 38	150.00
AC001-53810	3/8 x 1-1/2	10 x 38	160.00
AC001-541	1-5/8 x 5/16	8 x 41	170.00
AC001-551	5/16 x 2	8 x 51	200.00
AC001-55110	3/8 x 2	10 x 51	230.00
AC001-5648	5/16 x 2-1/2	8 x 64	240.00
AC001-564	3/8 x 2-1/2	10 x 64	260.00
AC001-575	1/2 x 3	13 x 75	390.00

### COWIE PTFE微量攪拌子

Teflon Stir Bar, Micro

- PTFE材質耐溫-200~250°C
- 良好的耐化學性和溫度

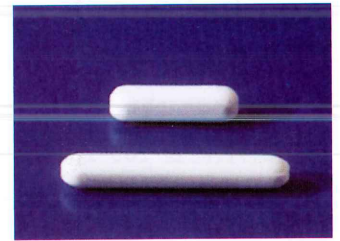

貨號	Ø x L(mm)	價格(ea)
AC001-802	2 x 2	120.00
AC001-803	3 x 3	120.00
AC001-805	2 x 5	120.00
AC001-806	3 x 6	100.00
AC001-807	2 x 7	100.00
AC001-808	1.5 x 8	110.00
AC001-810	3 x 10	110.00
AC001-813	3 x 13	120.00
AC001-815	1.5 x 15	150.00
AC001-820	3 x 20	160.00
AC001-830	3 x 30	170.00

### COWIE PTFE直棒型攪拌子 中間突起

Teflon Stir Bar, Tapered

- PTFE材質耐溫-200~250°C
- 良好的耐化學性和溫度

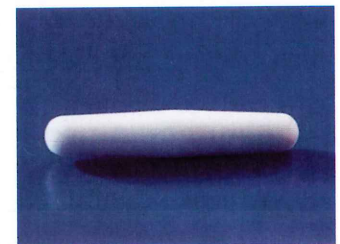

貨號	Ø x L(mm)	價格(ea)
AC001-1910	4 x 10	70.00
AC001-1915	5 x 15	76.00
AC001-1920	7 x 20	80.00
AC001-1925	8 x 25	90.00
AC001-1930	8 x 30	100.00
AC001-1935	8 x 35	110.00
AC001-1940	8 x 40	120.00
AC001-1945	8 x 45	140.00
AC001-1950	8 x 50	140.00
AC001-1955	8 x 55	160.00
AC001-1960	8 x 60	200.00
AC001-1970	10 x 70	240.00
AC001-1980	10 x 80	290.00

### COWIE PTFE海星型攪拌子

Teflon Stir Bar, Disk

- PTFE材質耐溫-200~250°C
- 良好的耐化學性和溫度

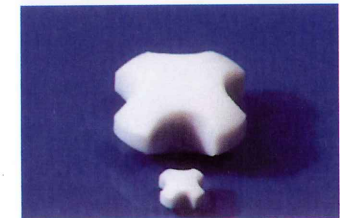

貨號	Ø x H(mm)	價格(ea)
AC001-709	9 x 6	110.00
AC001-710	10 x 6	120.00
AC001-720	20 x 10	180.00
AC001-730	30 x 12	280.00

**COWIE PTFE橄欖型攪拌子**

Teflon Stir Bar, Oval

- PTFE材質耐溫-200~250°C
- 良好的耐化學性和溫度

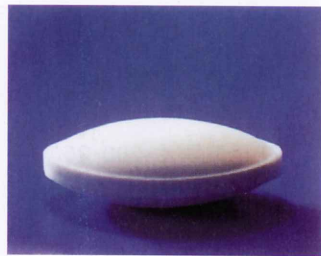

貨號	∅ x L(mm)	價格(ea)
AC001-610	5 x 10	170.00
AC001-615	6 x 15	170.00
AC001-620	10 x 20	180.00
AC001-625	12 x 25	230.00
AC001-630	16 x 30	280.00
AC001-635	16 x 35	350.00
AC001-640	20 x 40	400.00
AC001-650	20 x 50	560.00
AC001-664	20 x 64	700.00
AC001-670	20 x 70	720.00

**COWIE PTFE三角棒型攪拌子**

Teflon Stir Bar, Triangular

- PTFE材質耐溫-200~250°C
- 良好的耐化學性和溫度

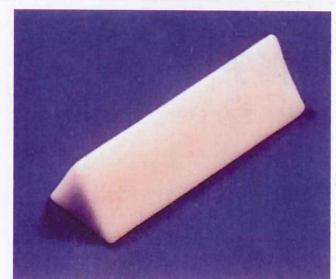

貨號	∅ x L(mm)	價格(ea)
AC001-412	6 x 12	90.00
AC001-420	8 x 20	120.00
AC001-425	8 x 25	130.00
AC001-435	9 x 35	150.00
AC001-440	14 x 40	190.00
AC001-450	12 x 50	210.00
AC001-455	14 x 55	260.00
AC001-480	14 x 80	400.00
AC001-4110	36 x 110	2,200.00
AC001-4136	36 x 136	2,800.00

**COWIE PTFE雙圓盤攪拌子**

Teflon Stir Bar, Crosshead

- PTFE材質耐溫-200~250°C
- 良好的耐化學性和溫度

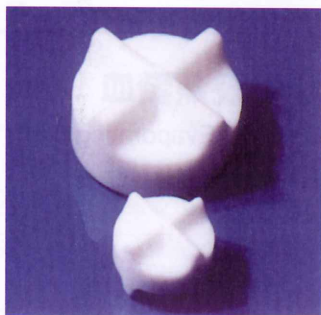

貨號	∅ x L(mm)	價格(ea)
AC001-1110	10 x 8	130.00
AC001-1114	14 x 10	150.00
AC001-1117	17 x 13	170.00
AC001-1122	22 x 15	230.00
AC001-1130	30 x 12	240.00
AC001-1135	35 x 12	360.00
AC001-1140	40 x 14	420.00
AC001-1160	60 x 15	840.00

**COWIE PTFE十字型攪拌子**

Teflon Stir Bar, Cross

- PTFE材質耐溫-200~250°C
- 良好的耐化學性和溫度

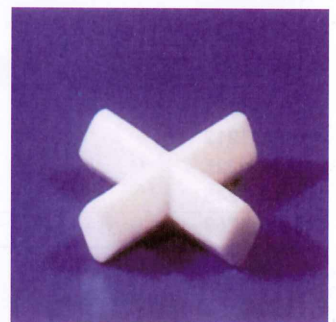

貨號	∅ x L(mm)	∅ x L(in)	H (mm)	價格(ea)
AC001-2401	10	3/8	5	200.00
AC001-2402	20	3/4	8	220.00
AC001-2403	25	1	9	250.00
AC001-2404	30	1-1/4	10	270.00
AC001-2405	38	1-1/2	11	330.00
AC001-2406	50	2	15	540.00
AC001-2407	60	2-3/8	20	800.00

**COWIE PTFE攪拌子比色槽用**

Teflon Stir Bar, for Cell

- PTFE材質耐溫-200~250°C
- 良好的耐化學性和溫度

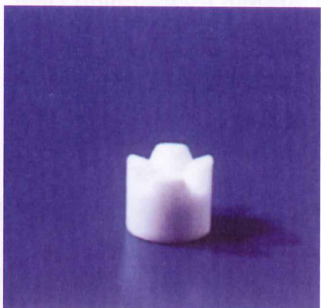

貨號	∅ x H(mm)	價格(ea)
AC001-1609	9 x 6	120.00

**COWIE PTFE球型攪拌子**

Teflon Stir Bar, Spherical

- PTFE材質耐溫-200~250°C
- 良好的耐化學性和溫度

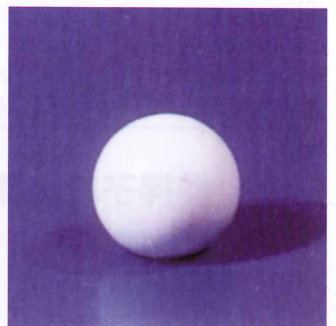

貨號	∅(mm)	價格(ea)
AC001-1512	12	200.00

## COWIE PTFE四角型攪拌子

Teflon Stir Bar, Square

- PTFE材質耐溫-200~250°C
- 良好的耐化學性和溫度

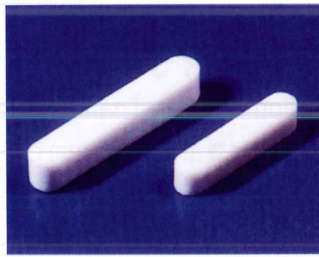

貨號	H x L(mm)	價格(ea)
AC001-1412	4 x 12	70.00
AC001-1425	5.5 x 25	90.00
AC001-1435	6 x 35	110.00
AC001-1450	7.5 x 50	150.00

## COWIE 玻璃棒型攪拌子

Teflon Stir Bar, Glass Covered

- 玻璃材質
- 良好的耐化學性和溫度

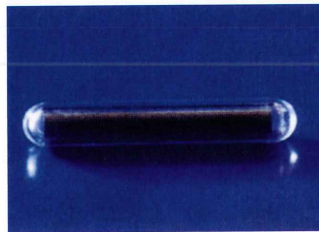

貨號	∅ x H(mm)	價格(ea)
AC001-1206	5 x 6	100.00
AC001-1212	5 x 12	100.00
AC001-1225	6 x 25	110.00
AC001-1245	8 x 45	160.00
AC001-1260	8 x 60	190.00

## COWIE PTFE特大攪拌子

Teflon Stir Bar, Giant

- PTFE材質耐溫-200~250°C
- 良好的耐化學性和溫度

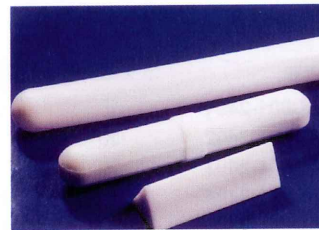

貨號	∅ x L(mm)	價格(ea)
AC001-257	27 x 57 直棒型	1,800.00
AC001-2108	27 x 108 直棒型	2,500.00
AC001-2159	27 x 159 直棒型	3,600.00
AC001-357	24 x 57 八角中環	2,000.00
AC001-3108	24 x 108 八角中環	2,500.00
AC001-3159	24 x 159 八角中環	3,600.00

## COWIE 攪拌子取出棒

Stir Bar Retrievers

- PTFE材質耐溫-200~250°C
- 良好的耐化學性和溫度



貨號	材質	∅ x L(mm)	價格(ea)
AC004-150	TF	10 x 150	660.00
AC004-250	TF	10 x 250	690.00
AC004-350	TF	10 x 350	750.00
AC004-450	TF	10 x 450	1,100.00
AC004-1300	PP	10 x 300	430.00
AC004-1350	PP	10 x 350	440.00
AC004-1450	PP	10 x 450	440.00

## COWIE PTFE攪拌子組合

Teflon Stir Bar Kit

- PTFE材質耐溫-200~250°C
- 良好的耐化學性和溫度



貨號	∅(mm)	價格(ea)
AC001-3001	八角型 6組 12個 包含 8 x 13 8 x 15 10 x 25 10 x 38 10 x 51 10 x 64	2,600.00
AC001-3003	直棒型 9組 18個 包含 6 x 10 6 x 15 7 x 20 8 x 25 8 x 30 8 x 40 8 x 50 10 x 60 10 x 80	3,200.00
AC001-3002	橄欖型 7組 12個 包含 5 x 10 6 x 15 10 x 25 10 x 30 13 x 35 各2個 17 x 50 27 x 70 各1個	3,600.00

## 台製 瓷蒸發皿

Ceramic Evaporating Dish

- 陶瓷製,耐化學性佳
- 底部為圓底
- 雙面釉



貨號	容量(ml)	尺寸(mm)	價格(ea)
D73S-08060	30	60	100.00
D73S-08070	45	70	120.00
D73S-08080	60	80	160.00
D73S-08090	95	90	220.00
D73S-08120	180	120	360.00

## 瓷蒸發皿 經濟型

Ceramic Evaporating Dish

- 陶瓷製,耐化學性佳
- 底部為圓底
- 單面釉



貨號	容量(ml)	尺寸(mm)	價格(ea)
D73-08060	30	60	80.00
D73-08070	45	70	100.00
D73-08080	60	80	100.00
D73-08090	95	90	140.00
D73-08100	120	100	200.00
D73-08120	180	120	260.00



### C.C 瓷蒸發皿

Ceramic Evaporating Dish

- 30ml-170ml耐溫800°C, 260ml以上耐溫400°C



貨號	容量(ml)	尺寸(mm)	價格(ea)
C73C-18060	30	60	840.00
C73C-18080	80	80	1,120.00
C73C-18090	120	90	1,720.00
C73C-18100	170	100	1,960.00
C73C-18120	260	120	2,760.00
C73C-18150	400	150	4,480.00
C73C-18180	750	180	6,400.00
C73C-18210	1000	210	6,680.00
C73C-18240	1600	240	9,680.00
C73C-18300	3200	300	21,260.00
C73C-18360	5700	360	34,700.00

### KIMBLE & CHASE 結晶皿

Dish, Crystallizing

- KG-33硼矽酸玻璃材質
- 結晶皿口緣經強化加工,以降低易碎之風險
- 標示區為白色琺瑯質
- 規格由容量50-2600ML

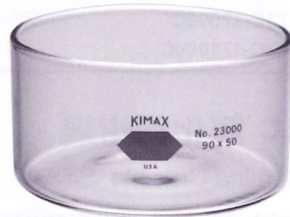

貨號	容量(ml)	OD x H(mm)	ea/bx/cs	價格(ea)
AK23000-05035	50	50 x 35	6/4	590.00
AK23000-06035	80	60 x 35	6/4	700.00
AK23000-07050	160	70 x 50	6/4	600.00
AK23000-08040	170	80 x 40	6/4	620.00
AK23000-09050	270	90 x 50	6/3	640.00
AK23000-10050	340	100 x 50	6/3	720.00
AK23000-12565	700	125 x 65	4/3	1,560.00
AK23000-15075	1200	150 x 75	4/2	1,920.00
AK23000-17090	1800	170 x 90	4/2	2,500.00
AK23000-19100	2600	190 x 100	3/2	2,600.00

### SCHOTT 結晶皿

Dish, Crystallizing

- DURAN 硼矽酸玻璃材質
- 結晶皿口緣經強化加工,以降低易碎之風險
- 不具嘴



貨號	容量(ml)	ODxH(mm)	ea/bx	價格(ea)
BS-2131324	20	40x25	10	電洽
BS-2131332	40	50x30	10	電洽
BS-2131334	60	60x35	10	電洽
BS-2131338	100	70x40	10	電洽
BS-2131341	150	80x45	10	電洽
BS-2131344	300	95x55	10	電洽
BS-2131349	500	115x65	10	電洽
BS-2131354	900	140x75	10	電洽
BS-2131359	2000	190x90	10	電洽
BS-2131363	3500	230x100	10	電洽

### SCHOTT 結晶皿

Dishes, Crystalizing, with spouts

- DURAN 硼矽酸波離材質
- 結晶皿口緣經強化加工,以降低易碎之風險
- 具嘴



貨號	容量(ml)	OD x H(mm)	ea/bx	價格(ea)
BS-2131124	20	42x25	10	電洽
BS-2131132	40	50x30	10	電洽
BS-2131134	60	60x35	10	電洽
BS-2131138	100	70x40	10	電洽
BS-2131141	150	80x45	10	電洽
BS-2131144	300	95x55	10	電洽
BS-2131149	500	115x65	10	電洽
BS-2131154	900	140x75	10	電洽
BS-2131159	2000	190x90	10	電洽
BS-2131163	3500	230x100	10	電洽

### COWIE PTFE蒸發皿

Evaporating Dishes, PTFE

- PTFE材質耐溫-200-280°C
- 良好的耐化學性和溫度



貨號	容量(ml)	OD x H(mm)	價格(ea)
AC006-1025	25 不具嘴	42 x 25	760.00
AC006-1050	50 不具嘴	60 x 20	820.00
AC006-1100	100 不具嘴	80 x 28	1,000.00
AC006-1180	180 不具嘴	80 x 46	1,440.00
AC006-1350	350 不具嘴	100 x 55	2,400.00
AC006-10251	25 低型具嘴	65 x 12	740.00
AC006-10501	50 低型具嘴	82 x 15	920.00
AC006-11001	100 低型具嘴	102 x 20	1,160.00
AC006-11801	180 低型具嘴	130 x 22	1,600.00
AC006-13501	350 低型具嘴	132 x 36	2,300.00
AC006-14001	400 低型具嘴	136 x 40	2,600.00
AC006-025	25 高型具嘴	38 x 34	780.00
AC006-050	50 高型具嘴	40 x 50	800.00
AC006-100	100 高型具嘴	64 x 50	1,000.00
AC006-150	150 高型具嘴	78 x 43	1,200.00
AC006-180	180 高型具嘴	80 x 50	1,300.00
AC006-250	250 高型具嘴	97 x 50	1,900.00
AC006-350	350 高型具嘴	100 x 60	2,400.00

### VITLAB PFA蒸發皿

Evaporating Dishes, PFA

- PFA材質耐溫-200-250°C
- 良好的耐化學性和溫度



貨號	容量(ml)	OD x H(mm)	價格(ea)
BV-103297	25	50 x 25	2,200.00
BV-103397	50	50 x 54	3,000.00

## C.C 瓷小舟

Combustion Boat

- 瓷製上釉,耐溫 1100°C
- 瓷製無釉,耐溫 1450°C
- SSA-H 氧化鋁,耐溫度 1700°C
- SSA-S 氧化鋁,耐溫度 1930°C



貨號	型式	L x W x H(mm)	價格(ea)
C73C-12003	瓷製上釉	80 x 17 x 13	860.00
C73C-12004	瓷製無釉	80 x 13 x 10	140.00
C73C-12005	氧化鋁SSA-H	80 x 20 x 13	500.00
C73C-12006	氧化鋁SSA-S	80 x 20 x 13	1,380.00

## 瓷坩堝 附蓋 經濟型

Ceramic Crucible

- 陶瓷材質,有上釉面
- 每組皆附蓋
- 耐溫 500°C



貨號	容量(ml)	Ø x H(mm)	價格(set)
D73-01010	10	32 x 25	80.00
D73-01015	15	36 x 27	80.00
D73-01030	30	45 x 36	120.00
D73-01050	50	53 x 43	140.00
D73-01100	100	65 x 54	200.00

## C.C 瓷坩堝

Ceramic Crucible

- 陶瓷材質,耐溫 1100°C
- 本體不含蓋子,需另購
- 蓋子貨號為本體貨號後面加 C



貨號	容量(ml)	Ø x H(mm)	價格(ea)
<b>本體</b>			
C73C-11010	10	32 x 25	440.00
C73C-11015	15	36 x 27	460.00
C73C-11030	30	45 x 36	800.00
C73C-11050	50	53 x 43	980.00
C73C-11100	100	65 x 54	1,720.00
C73C-11155	155	72 x 59	1,960.00
C73C-11280	280	87 x 72	2,420.00
<b>蓋子</b>			
C73C-11010C	10ml用蓋		360.00
C73C-11015C	15ml用蓋		400.00
C73C-11030C	30ml用蓋		440.00
C73C-11050C	50ml用蓋		540.00
C73C-11100C	100ml用蓋		700.00
C73C-11155C	155ml用蓋		820.00
C73C-11280C	280ml用蓋		1,060.00

## C.C 氧化鋁坩堝

Alumina Crucible, SSA-H

- SSA-H 氧化鋁,耐溫度 1700°C
- 本體不含蓋,需另購
- 蓋子貨號為本體貨號後面加 C

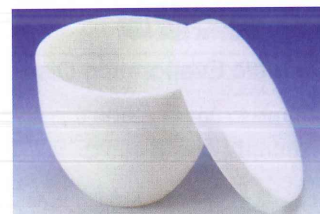

貨號	容量(ml)	Ø x H(mm)	價格(ea)
<b>本體</b>			
C73C-17030	30	45 x 36	960.00
C73C-17050	50	53 x 43	1,740.00
C73C-17100	100	65 x 54	2,300.00
C73C-17155	155	72 x 59	3,460.00
C73C-17280	280	87 x 72	4,480.00
C73C-17500	500	110 x 110	7,720.00
C73C-171000	1000	140 x 118	15,360.00
<b>蓋子</b>			
C73C-17030C	30ml用蓋		580.00
C73C-17050C	50ml用蓋		920.00
C73C-17100C	100ml用蓋		1,160.00
C73C-17155C	155ml用蓋		1,620.00
C73C-17280C	280ml用蓋		1,840.00
C73C-17500C	500ml用蓋		3,580.00
C73C-171000C	1000ml用蓋		6,400.00

## C.C 氧化鋁坩堝

Alumina Crucible, SSA-S

- SSA-S 氧化鋁,耐溫度 1930°C
- 本體不含蓋,需另購
- 蓋子貨號為本體貨號後面加 C



貨號	容量(ml)	Ø x H(mm)	價格(ea)
<b>本體</b>			
C73C-19030	30	45 x 36	2,080.00
C73C-19050	50	53 x 43	3,400.00
C73C-19100	100	65 x 54	4,960.00
C73C-19155	155	72 x 59	7,600.00
C73C-19280	280	87 x 72	8,980.00
C73C-19500	500	110 x 110	18,540.00
C73C-191000	1000	140 x 118	22,460.00
<b>蓋子</b>			
C73C-19030C	30ml用蓋		1,280.00
C73C-19050C	50ml用蓋		1,860.00
C73C-19100C	100ml用蓋		2,540.00
C73C-19155C	155ml用蓋		3,460.00
C73C-19280C	280ml用蓋		4,040.00
C73C-19500C	500ml用蓋		8,640.00
C73C-191000C	1000ml用蓋		11,520.00

## COWIE PTFE坩堝

Crucibles, PTFE

- PTFE 材質
- 可耐溫至 280°C
- 耐化學性佳



貨號	容量(ml)	OD x H(mm)	價格(ea)
AC009-005	5	27x16	400.00
AC009-025	25	44x26	540.00
AC009-075	75	56x41	900.00
AC009-100	100	60x45	1,500.00

## 台製 白金坩堝

Platinum Crucible

- 白金純度99.9%以上
- 熔點1768°C
- 依需求訂製



貨號	容量(ml)	上徑x下徑x高(mm)	價格(ea)
D8GR-25009	5	20 x 12 x 22	電洽
D8GR-25000	10	25 x 15 x 25	電洽
D8GR-25001	15	28 x 17 x 31	電洽
D8GR-25002	30	36 x 22 x 40	電洽
D8GR-25003	50	44 x 27 x 47	電洽
D8GR-25004	100	55 x 33 x 60	電洽

## 德製 瑪瑙乳鉢

Agate-Mortars with pestles

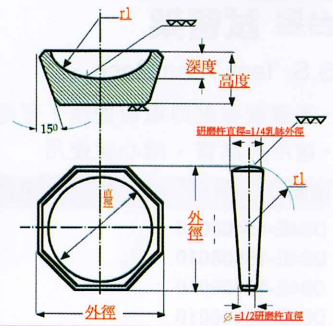

貨號	容量(ml)	OD x ID x H x 深度(mm)	價格(set)
ACG-21025	2	25 x 20 x 15 x 6	3,600.00
ACG-21035	6	35 x 30 x 18 x 8	3,700.00
ACG-21040	8	40 x 35 x 20 x 10	3,800.00
ACG-21050	10	50 x 40 x 25 x 12	4,000.00
ACG-21060	13	60 x 50 x 25 x 14	4,400.00
ACG-21065	15	65 x 52 x 26 x 15	4,800.00
ACG-21070	20	70 x 58 x 27 x 16	5,700.00
ACG-21075	24	75 x 60 x 30 x 18	6,600.00
ACG-21080	30	80 x 65 x 35 x 20	7,700.00
ACG-21090	40	90 x 75 x 38 x 23	10,400.00
ACG-21100	50	100 x 80 x 40 x 25	13,200.00
ACG-21120	95	120 x 100 x 50 x 30	23,000.00
ACG-21125	100	125 x 105 x 50 x 32	27,000.00
ACG-21150	200	150 x 125 x 65 x 35	50,000.00
ACG-21175	350	175 x 145 x 73 x 45	96,000.00
ACG-21200	550	200 x 165 x 80 x 45	145,000.00

## 瓷乳鉢 經濟型

Mortar With Pestle

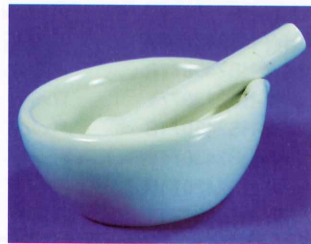

貨號	尺寸(cm)	價格(set)
D72-05009	9	140.00
D72-05012	12	240.00
D72-05015	15	340.00
D72-05018	18	780.00

## 德製 瑪瑙球

Agate Balls

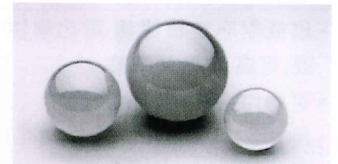

貨號	∅(mm)	重量(g)	價格(ea)
ACG-604002	2	0.01	30.00
ACG-604003	3	0.03	40.00
ACG-604005	5	0.20	50.00
ACG-604007	7	0.50	70.00
ACG-604010	10	2.00	90.00
ACG-604012	12	2.50	170.00
ACG-604015	15	5.00	300.00
ACG-604020	20	11.00	570.00
ACG-604025	25	21.00	930.00
ACG-604030	30	35.00	1,450.00
ACG-604040	40	80.00	2,800.00
ACG-604050	50	168.00	6,300.00
ACG-604060	60	320.00	9,500.00
ACG-604070	70	463.00	13,600.00

## 台製 不鏽鋼研鉢

S.S. Motor With Pestle



貨號	描述	價格(ea)
D8KS-98002	100 ID x 115 OD x 60H /mm 杵長 145 mm	2,800.00

## 台製 不鏽鋼搗臼

S.S. Motor



貨號	ID x OD x H(mm)	杵長(mm)	價格(ea)
D8KS-99001	75 x 90 x 110	170	4,000.00
D8KS-99002	90 x 105 x 140	215	4,800.00
D8KS-99003	110 x 120 x 165	230	7,000.00

## 台製 球磨壺

Pot Mill



貨號	容量(L)	尺寸(cm)	包裝	價格(ea)
D77S-04015	1.4	15 x 18	1	電洽
D77S-04018	2.6	18 x 21	1	電洽
D77S-04024	6.8	24 x 30	1	電洽
D77S-04030	14	30 x 36	1	電洽

## 台製 試管架

## S.S. Test Tube Rack

- 不鏽鋼線點焊電鍍處理，堅固耐用
- 適用於試管，離心管使用

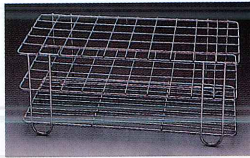

貨號	孔徑(mm)x孔數x總高(mm)	價格(ea)
D84E-15408010	15 x 40 x 90	300.00
D84E-15508010	15 x 50 x 90	370.00
D84E-18408010	18 x 40 x 90	300.00
D84E-18508010	18 x 50 x 90	370.00
D84E-20408010	20 x 40 x 90	340.00
D84E-20508010	20 x 50 x 90	400.00
D84E-22408010	22 x 40 x 90	340.00
D84E-22508010	22 x 50 x 90	400.00
D84E-26408010	26 x 40 x 90	430.00
D84E-30308010	30 x 30 x 90	430.00
D84E-32408010	32 x 40 x 90	560.00
D84E-36408010	36 x 40 x 90	860.00
D84E-32108010	32 x 10 x 90	300.00
D84E-32188010	32 x 18 x 90	370.00
D84E-32258010	32 x 25 x 90	430.00

Heathrow 試管架  
塑鋼披覆

## Test Tube Rack, epoxy-coated Stell

- 環氧樹脂披覆鐵線，耐化學性高，可高溫高壓滅菌
- 可適用直徑16mm試管
- 尺寸237x127x65/mm(72孔)
- 尺寸241x188x65/mm(108孔)



貨號	孔數	顏色	價格(ea)
AHW-HS23072	72	藍	1,360.00
AHW-HS23108	108	紅	1,360.00

## Kartell 彩色試管架

## Test Tubes Rack, PP

- PP材質
- 可耐121°C之高壓滅菌
- 可使用於乾燥、潮濕之環境，甚至可放於水槽內，且不會漂浮
- 可使用於冷藏室內，且不會變形易碎
- 管架邊緣有浮刻之英文字樣，以利試管之排列與辨識
- 每種規格皆有共有白(03)、藍(04)、紅(10)、黃(06)四色
- 訂購時請於貨號加註顏色區別碼

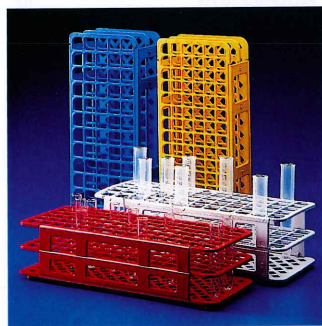

貨號	孔徑 x 孔數	L x W x H(mm)	價格(ea)
BK-564_	13 x 90	246 x 105 x 64	500.00
BK-565_	16 x 60	246 x 105 x 72	480.00
BK-566_	20 x 40	246 x 105 x 72	480.00
BK-567_	25 x 40	295 x 125 x 85	560.00
BK-568_	30 x 24	300 x 112 x 85	600.00

## Heathrow 彩色試管架

## Fold and Snap Test Tube Rack

- PP材質
- 可耐121°C之高壓滅菌
- 易組裝使用，底部平坦不易傾倒
- 每種規格皆有共有白(W)、藍(B)、紅(R)、黃(Y)四色

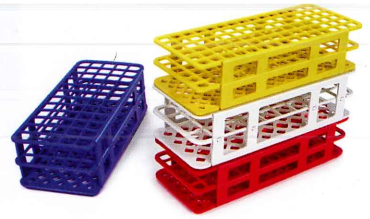

貨號	孔徑 x 孔數	L x W x H(mm)	價格(ea)
AHW-HS243073B	13x90	105x245x63	600.00
AHW-HS243073W	13x90	105x245x63	600.00
AHW-HS243073R	13x90	105x245x63	600.00
AHW-HS243073Y	13x90	105x245x63	600.00
AHW-HS243077B	17x60	108x245x72	600.00
AHW-HS243077W	17x60	108x245x72	600.00
AHW-HS243077R	17x60	108x245x72	600.00
AHW-HS243077Y	17x60	108x245x72	600.00
AHW-HS243071B	21x40	108x250x72	600.00
AHW-HS243071W	21x40	108x250x72	600.00
AHW-HS243071R	21x40	108x250x72	600.00
AHW-HS243071Y	21x40	108x250x72	600.00

## Kartell PP 試管架

## Test Tubes Rack, PP

- PP材質，可耐121°C之高壓滅菌
- 重量輕，堅固耐用

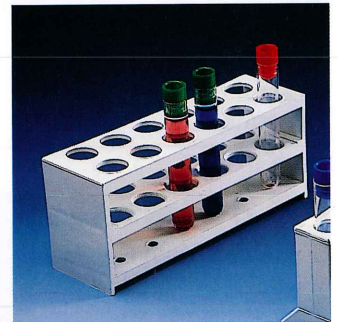

貨號	孔	孔徑(mm)	L x W x H(mm)	價格(ea)
BK-562	24	20	375 x 65 x 95	900.00
BK-560	12	20	190 x 60 x 80	460.00

## Heathrow 試管架

## TUBE RACKS

- ABS材質，不適用於autoclavable
- 孔徑中以矽膠圈固定，可同時適用大小不同之試管

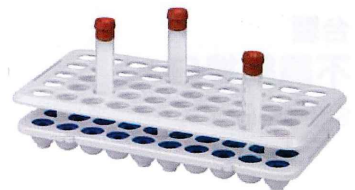

貨號	尺寸	孔數	價格(ea)
AHW-HS24371A	259x127x49mm	50	1,080.00
AHW-HS24372A	259x127x83mm	50	1,500.00

## 日製 不鏽鋼試管架

Stainless Test Tube Rack

- 不鏽鋼片沖孔架面一體成型，堅固耐用
- 適用於外徑19mm以內的試管或離心管使用



貨號	孔徑 x 孔數(mm)	價格(ea)
C48S-OM108001	19 x 20	1,580.00
C48S-OM108002	19 x 24	2,060.00
C48S-OM108003	19 x 40	2,340.00

## Heathrow 柱型試管架

Test Tubes Rack, PP

- PP材質可高壓滅菌
- 適用於晾乾及存放試管，離心管等管材
- 可放於水槽內，且不會漂浮
- 柱型設計可清晰觀察試管內之樣本
- 尺寸126x82x69/mm(96孔)
- 尺寸188x104x69/mm(50孔)



貨號	孔	孔徑(mm)	支柱	價格(ea)
AHW-HS24312B	96	10-13	117	540.00
AHW-HS24311B	50	14-17	66	500.00

## Heathrow 試管架

Mega Rack, PP

- PP材質
- 可耐121°C之高壓滅菌
- 適合大量樣品保存
- 管架上有數字字母，易於辨識
- 尺寸：340Lx270Wx95H/mm

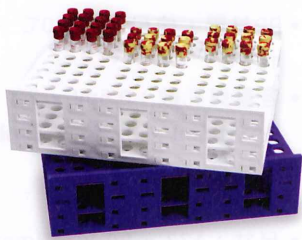

貨號	描述	價格(ea)
AHW-HS24322A	適用10-13mm試管 216孔 藍色	1,820.00
AHW-HS24322E	適用10-13mm試管 216孔 白色	1,820.00
AHW-HS24323A	適用13-16mm試管 120孔 藍色	1,820.00
AHW-HS24323E	適用13-16mm試管 120孔 白色	1,820.00

## Heathrow 離心管架 塑鋼披覆

Tube Rack, epoxy-coated

- 環氧樹脂披覆鐵線，耐化學性高，可高溫高壓滅菌
- 尺寸205x135x104/mm
- 可適用250ml離心管或直徑60mm以下之離心管



貨號	適用容量	孔數	價格(ea)
AHW-HS23224	250ml	6	1,240.00

## Heathrow 離心管架

1-Well 50ml Tube Rack

- PS材質離心管架可與離心管接合移動時不會分開
- 環氧樹脂披覆離心管架耐化學性高，可高溫高壓滅菌
- 可置放容量50ml 離心管或圓底試管
- 尺寸92x30/mm(PS材質)
- 尺寸90x67x67mm(環氧樹脂材質)



貨號	顏色	材質	價格(ea)
AHW-HS23051	黃	環氧樹脂披覆鐵線	640.00
AHW-HS23053A	藍	PS	200.00

## Heathrow 離心管架 塑鋼披覆

Tube Rack, epoxy-coated Stell

- 環氧樹脂披覆鐵線，耐化學性高，可高溫高壓滅菌
- 可適用15ml離心管或直徑20mm試管
- 尺寸127x76x76/mm

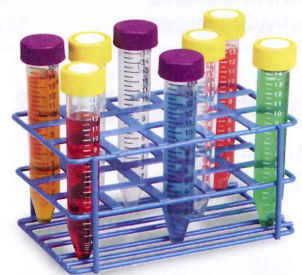

貨號	適用容量	孔數	價格(ea)
AHW-HS23215	15ml	15	1,360.00

## Heathrow 離心管架 塑鋼披覆

Tube Rack, epoxy-coated Stell

- 環氧樹脂披覆鐵線，耐化學性高，可高溫高壓滅菌
- 可適用50ml離心管或直徑30mm試管
- 尺寸147x80x89/mm

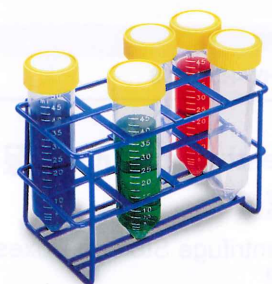

貨號	適用容量	孔數	價格(ea)
AHW-HS232461	50ml	8	1,360.00

## Heathrow Pop-Up 離心管架

Tube Rack, Pop-Up, PP



- PP材質，但不建議使用於高溫高壓滅菌
- 快拆式設計，不使用時可壓縮節省2/3高度的存放空間
- 間隔皆有編號易於辨識
- 孔數15ml離心管21孔，50ml離心管12孔
- 尺寸展開時255 x 137 x 72/cm，收合時255 x 137 x 21mm
- 最小訂購量1pk

貨號	顏色	ea/pk	價格(pk)
AHW-HS24320B	藍	2	1,440.00
AHW-HS24320P	粉紅	2	1,440.00

## Heathrow 離心管架

Snap-Together Conical Tube Rack, PP

- PP材質，壓扣組合，可用於水浴器
- 容量與孔數為15mlx30支，50mlx20支
- 間隔皆有編號易於辨識
- 尺寸207x171x61/mm



貨號	顏色	價格(ea)
AHW-HS24306	橙	1,040.00

## Heathrow 離心管保存盒

Centrifuge Storage Boxes, PP

- PP材質
- 適用溫度:-80°C ~ 121°C
- 每盒附贈15ml離心管專用架及50ml離心管專用架各一個
- 放置架孔數為:15ml x 16孔或50ml x 9孔



貨號	描述	價格(ea)
AHW-HS23271A	132L x 132W x 129H mm	540.00

## Heathrow 通用型管架

Universal Tube Rack

- PP材質，不適用高壓滅菌
- 適用管徑16-30mm之離心管
- 尺寸:194x140x51mm



貨號	規格	孔數	價格(ea)
AHW-HS24330A	適用15-50ml離心管	12	2,420.00

## Heathrow 多功能彩色離心管架

Microtubes Rack, PP

- PP材質可低溫使用及高壓滅菌
- 容量與孔數為1.5mlx16支，15mlx10支，50ml x 四支，試管12mmx12支
- 四面皆可放置離心管
- 架與架間有卡榫可連接
- 尺寸108x113x113/mm



貨號	顏色	價格
AHW-HS29050A	藍、綠、黃、橙、粉紅/pk	2,200.00(pk)
AHW-HS29050B	白	440.00(ea)

## 台製 多功能 彩色離心管架

Centrifuge Tubes Rack, PP

- PP材質，使用溫度-90°C ~ 122°C
- 容量與孔數：0.5ml x 32支，1.5ml x 32支，15ml x 12支，50ml x 4支
- 四面皆可放置離心管
- 尺寸：172 x 90 x 50/mm



貨號	顏色	價格(ea)
DP-29022A	白	240.00
DP-29022B	藍	240.00
DP-29022C	綠	240.00
DP-29022D	紅	240.00
DP-29022E	黃	240.00
DP-29022F	紫	240.00

## Heathrow 旋轉管架

Rota-Rack Tubes Rack, PP

- PP材質可低溫使用及高壓滅菌
- 大管旋轉架容量與孔數為OD.10-13mmx10支，OD.20mmx6支，15mlx8支，50mlx2支
- 小管旋轉架容量與孔數為0.2mlPCR管x32支，0.5/0.6mlx12支，1.5/2.0mlx9支，15mlx6支
- 可同時使用各式離心管或試管只要轉動管架至所需位置
- 每組管架包含紫藍綠黃四個顏色
- 大管旋轉架尺寸224x110x110/mm
- 小管旋轉架尺寸210x100x100/mm

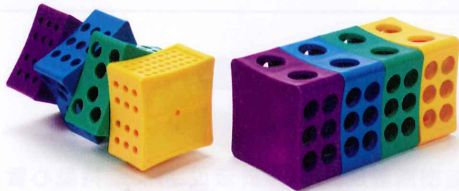

貨號	規格	價格(ea)
AHW-HS29040A	大管旋轉架	2,060.00
AHW-HS29040B	小管旋轉架	2,060.00

## 台製 彩色微量離心管架

Microtubes Rack, PP

- PP材質可低溫使用及高壓滅菌
- 兩面式，一面孔數與容量為1.5-2.0mlx80支，另一面為0.2mlx60支
- 尺寸225x67x28mm



貨號	顏色	價格(ea)
DP-29025A	白	130.00
DP-29025B	藍	130.00
DP-29025C	綠	130.00
DP-29025D	紫	130.00
DP-29025E	黃	130.00

## Heathrow 彩色微量離心管架

3-Way Microtubes Rack, PP

- PP材質可低溫使用及高壓滅菌
- 孔數與容量為0.2mlx24支，0.5mlx14支，1.5mlx12支
- 架與架間有卡榫可連接
- 尺寸164x123x62/mm



貨號	顏色	價格(pk)
AHW-HS4289B	藍、綠、黃、粉紅、橙/組	1,800.00

## Heathrow 彩色微量離心管架 20孔架

Microtubes Rack, PP

- PP材質可低溫使用及高壓滅菌
- 孔數與容量為1.5-2.0mlx20支
- 架與架間有卡榫可連接，孔前皆有編號便於讀取
- 尺寸213x90x50/mm

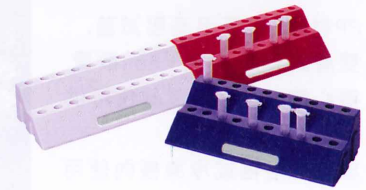

貨號	顏色	ea/pk	價格(ea)
AHW-HS4284A	藍	6	320.00
AHW-HS4284B	紅	6	320.00
AHW-HS4284C	白	6	320.00

## Heathrow 微量離心管架

Microtubes Rack, EPS

- EPS材質可保溫及長期儲存
- 使用微量離心管之容量為1.5-2.0ml
- 50支規格尺寸210x110x71mm
- 100支規格尺寸336x95x73mm
- 每包10個，最小訂量1包



貨號	孔數	價格(pk)
AHW-HS4282	100	2,600.00
AHW-HS4283	50	2,000.00

## Heathrow 微量離心管架 96孔

96-Well Reversible Rack, PP

- PP材質
- 二面式，容量與孔數為0.5mlx96支，另一面可放1.5-2.0mlx96支
- 蓋子可拆下，換至所需蓋起的離心管放置面
- 尺寸246x121x50/mm



貨號	顏色	價格(ea)
AHW-HS2345B	白	480.00
AHW-HS2345C	藍	480.00
AHW-HS2345D	綠	480.00
AHW-HS2345E	粉紅	480.00
AHW-HS2345F	黃	480.00

## 微量離心管架

### Kartell 彩色微量離心管架

Microtubes Rack, PP

- PP材質，可高溫高壓滅菌。
- 雙層式設計，可放1.5ml微量離心管100支，四種顏色可供選擇
- 放置水浴器或冷凍櫃內使用
- 尺寸263x110x45/mm

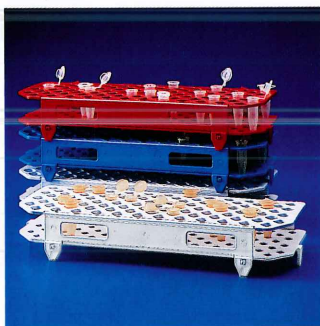

貨號	顏色	價格(ea)
BK-56303	白	520.00
BK-56304	藍	520.00
BK-56306	黃	520.00
BK-56310	紅	520.00

### Heathrow 塑膠冷凍架

Refrigerator Racks, PS

- PS材質
- 盒內可放置冰塊或乾冰使用
- 50孔尺寸:142W x 271L x 56H/mm
- 15孔尺寸:164W x 276L x 134H/mm



貨號	孔數	離心管容量(ml)	價格(ea)
AHW-HS28230A	50	1.5	2,200.00
AHW-HS28230B	15	15 and 50	2,200.00

### Heathrow 離心管架

Floating Microtube Rack, PP

- PP材質
- 可置於恆溫水槽或培養箱使用
- 適用於1.5-2.0ml離心管  
(HS2131B適用於0.4-0.5ml離心管)



HS2132A/HS2131B



HS2133A/HS2134A

貨號	顏色	孔數	尺寸 L x W x H(mm)	價格(ea)
AHW-HS2131B	黑	4 x 4	102 x 102 x 60	340.00
AHW-HS2132A	白	4 x 4	102 x 102 x 60	340.00
AHW-HS2133A	白	8	φ 68	340.00
AHW-HS2134A	白	20	φ 98	340.00

### NALGENE 離心管架

Floating Microtube Rack, PK

- PK材質耐溫-70~100度C
- 可置於恆溫水槽或培養箱使用
- 適用於1.5-2.0ml離心管  
(BN5974-0005適用於0.5-1.2ml離心管)

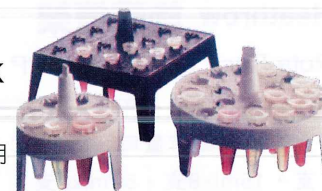

貨號	顏色	尺寸 L x W x H(mm)	孔數	價格(ea)
BN5974-0005	黑	103 x 103 x 65	4 x 4	電洽
BN5974-0404	白	103 x 103 x 65	4 x 4	電洽
BN5974-4015	白	φ 66	8	電洽
BN5974-1015	白	φ 96	20	電洽

### Heathrow 離心管漂浮墊

Round Floating Tube Rack

- HDPE發泡樹脂製成，可漂浮於液面，用於維持離心管之溫度
- 每包(pk)5個
- 最小訂購量1pk
- 建議使用溫度-50-80°C



貨號	孔數	容量(ml)	顏色	價格(pk)
AHW-HS2166	18	0.2-2.0	藍	840.00
AHW-HS2165A	4	50	綠	900.00
AHW-HS2165B	8	15	藍	900.00
AHW-HS2165C	24	1.5-2.0	黃	900.00

### 微量離心機

請參閱.....B-14



### 微量離心機

請參閱.....G-87

